

arch. Andrea BOZ
www.arkboz.com



ESPERTO E DOCENTE CASA CLIMA
ESPERTO PROGETTISTA CASE PASSIVE
SPECIALIZZATO TUW - URBAN WOOD



CORSO DI AGGIORNAMENTO PROFESSIONALE

RIQUALIFICAZIONE ENERGETICA E STRUTTURALE
DEL PATRIMONIO EDILIZIO ESISTENTE

1 - ANALISI INTRODUTTIVA COSTI/BENEFICI INTERVENTI

arch. Andrea BOZ



ESPERTO E DOCENTE CASA CLIMA
ESPERTO PROGETTISTA CASE PASSIVE
SPECIALIZZATO TUW - URBAN WOOD
Progettista Accreditato



Via Nazionale, n°44
33026 - Paluzza (Ud)
Tel/Fax 0433890282

www.arkboz.com
andrea@4ad.it

CONSUMI ANNUI AUTOMOBILI

PERCORRENZA MEDIA ANNUALE AUTO PRINCIPALE 15.000 KM

FAMIGLIA TIPO COMPOSTA DA 4 PERSONE

=

3 AUTOMOBILI DI MEDIA



PRINCIPALE 15.000 KM/ANNO
SECONDARIA 10.000 KM/ANNO
AUTO PER I FIGLI 5.000 KM/ANNO
TOTALE 30.000 KM/ANNO



CONSUMI MEDI 15 KM/LITRO

CONSUMI COMPLESSIVI 2.000 LITRI

COSTO MEDIO CARBURANTE 1,2 - 1,25 EURO/LITRO

SPESA COMPLESSIVA ANNUALE 2.400-2.500 EURO

CONSUMI ANNUI ABITAZIONI

DIMENSIONI MEDIE APPARTAMENTO CITTADINO 90-110 MQ

FAMIGLIA TIPO COMPOSTA DA 4 PERSONE

=

APPARTAMENTO 100 MQ

CONSUMI MEDI 150 - 250 KWH/MQANNO

PARI A 15.000 - 25.000 KWH/ANNO

EQUIVALENTI A 1.500 - 2.500 LITRI DI GASOLIO/ANNO

1.580 - 2.630 METRI CUBI DI METANO/ANNO

COSTO MEDIO GASOLIO 1,1 EURO/LITRO

COSTO MEDIO METANO 0,7 EURO/METRO CUBO

SPESA MEDIA COMPLESSIVA ANNUALE 1.400-2.200 EURO



COMPARAZIONE PRESTAZIONI



AUTOMOBILE DA 15 KM/LITRO

&

CASA DA 20 LITRI/MQANNO

VS

AUTOMOBILE DA 45-60 KM/LITRO

&

CASA DA 5-7 LITRI/MQANNO



CONSUMI ANNUI **SUPER** AUTOMOBILE

$30.000 \text{ KM} / 45-60 \text{ KM/LITRO} = 660-500 \text{ LITRI/ANNO} = 700 \text{ EURO/ANNO}$

RISPARMIO ANNUO = 1.700 -1.800 EURO/ANNO

RISPARMIO DECENNALE = 17.000 -18.000 EURO

LA FIAT VI REGALA UNA NUOVA PUNTO OGNI 10 ANNI !!!

RIQUALIFICAZIONE ENERGETICA ALLOGGI

CONDOMINIO DA 4 APPARTAMENTI DA 100 M_Q PER PIANO

SVILUPPO INTERNO ALLOGGI SU DUE LATI DA (8 x 12,5) M_L

SVILUPPO ESTERNO ALLOGGI SU DUE LATI DA (8,5 x 13) M_L

SVILUPPO FACCIATE ESTERNE ALLOGGIO (8,5 + 13) = 21,5 M_L

ALTEZZA LORDA INTERPIANI 3 M_L

SUPERFICIE COMPLESSIVA PARETI 65 M_Q

SUPERFICIE MINIMA FINESTRATA = 1/8 DI 100 M_Q = 12,5 M_Q

SUPERFICIE MEDIA COMPLESSIVA FINESTRE 15 M_Q

SUPERFICIE NETTA DA ISOLARE 50 M_Q



REGALATE UN CAPPOTTO ALLA VOSTRA CASA!

SUPERFICIE NETTA DA ISOLARE 50 MQ
CAPPOTTO RASATO DA 10 CM 70-90 EURO/MQ
COSTO MEDIO 4.000 EURO

SUPERFICIE LORDA FINESTRE DA SOSTITUIRE 15 MQ
SERRAMENTI CON VETROCAMERA $U_w=1,3$ W/MQK 300-500 EURO/MQ
COSTO MEDIO 6.000 EURO



COSTO COMPLESSIVO INTERVENTO 10.000 EURO = 100 EURO/MQ

CATEGORIA ENERGETICA FINALE DA 20 A 5 LITRI/MQANNO
RISPARMIO ANNUALE PARI A 1.500 EURO
RECUPERO INVESTIMENTO = 10.000/1.500 = 6,66 ANNI

RESA DECENNALE = $1.500 \times (10-6,66) = 5.000$ EURO = **5% ANNUO**
RESA VENTENNALE = $1.500 \times (20-6,66) = 20.000$ EURO = **10% ANNUO**

SOLO I BOND ARGENTINI PROMETTEVANO DI DARE DI PIU'!!!

COSTI DI CONDIZIONAMENTO ESTIVO

INCIDENZA SURRISCALDAMENTO NELLA PIANURA VENETA
PARI AL 40-50% FABBISOGNO ENERGETICO ANNUALE



RAPPORTO RESA/COSTI

10 KWH ELETTRICITA' = 1,4 EURO

10 KWH GASOLIO = 1,1 EURO

10 KWH METANO = 0,7 EURO



RAFFRESCARE D'ESTATE COSTA QUASI IL DOPPIO RISPETTO
A RISCALDARE D'INVERNO!!!

INDICE ENERGETICO INVERNALE = 70 KWH/MQANNO = 50-75 EURO/MQ

INDICE ENERGETICO ESTIVO = 55-70 KWH/MQANNO = 75-100 EURO/MQ

PROTEZIONE DAL SURRISCALDAMENTO ESTIVO

RIDUZIONE EFFETTI DI SURRISCALDAMENTO ESTIVO

- 1 - PROTEZIONE SUPERFICI FINESTRATE**
SISTEMI FISSI E MOBILI DI OMBREGGIAMENTO
- 2 - SFRUTTAMENTO EFFETTO MASSA MATERIALI**
CALIBRAZIONE SMORZAMENTO - SFASAMENTO
- 3 - VENTILAZIONE NATURALE / MECCANICA AMBIENTI**
CORRENTI D'ARIA INTERNE / SISTEMI AUTOMATIZZATI
- 4 - RIDUZIONE SURRISCALDAMENTO SUPERFICIALE**
USO COLORI ESTERNI CHIARI - PARETI / TETTI VENTILATI



INCIDENZA PARETI VENTILATE

COSTO INDICATIVO CAPPOTTO DA 10 cm = 70-90 EURO/MQ

COSTO INDICATIVO PARTE VENTILATA CON 10 cm DI ISOLAMENTO

PARETE VENTILATA IN LISTELLI DI LEGNO = 100 EURO/MQ

PARETE VENTILATA IN LAMINATI RESINATI = 130 EURO/MQ

PARETE VENTILATA IN LAMIERE SAGOMATE = 140 EURO/MQ

PARETE VENTILATA IN PANNELLI IN ZINCO TITANIO = 200 EURO/MQ

PARETE VENTILATA IN PANNELLI IN COTTO = 250 EURO/MQ

PARETE VENTILATA IN PANNELLI IN ALLUMINIO = 350 EURO/MQ

COSTO MEDIO PARETE VENTILATA = 200 EURO/MQ

DIFFERENZA MEDIA = 120 EURO/MQ

SUPERFICI DI RIFERIMENTO = 50 MQ

INCREMENTO SPESA PER APPARTAMENTO = 6.000 EURO = 60 EURO/MQ



INCIDENZA IMPIANTO DI VENTILAZIONE

COSTO INDICATIVO IMPIANTO DA 1000 Mc/ORA DI RICAMBIO D'ARIA

FORNITURA MACCHINA E CONDOTTE = 6-8.000 EURO

POSA IN OPERA IMPIANTO = 4-6.000 EURO

COSTO COMPLESSIVO SENZA SCAMBIATORE CON TERRENO = 10-14.000 EURO

COSTO REALIZZAZIONE SCAMBIATORE CON TERRENO = 6-8.000 EURO

VOLUME MEDIO RICAMBI D'ARIA = 18-25 Mc/ORA PER PERSONA

PERSONE SERVITE DALL'IMPIANTO = $1000/25 = 40$ PERSONE

APPARTAMENTI SERVITI DALL'IMPIANTO = $40/4 = 10$ APPARTAMENTI

INCREMENTO MAX. SPESA PER APPARTAMENTO = 2.000 EURO = 20 EURO/MQ

INCREMENTO PER PARETE VENTILATA = 6.000 EURO = 60 EURO/MQ

INCREMENTO TOTALE PER APPARTAMENTO = 8.000 EURO = 80 EURO/MQ

CONCLUSIONI



RISOLUZIONE PROBLEMA INVERNALE

MAGGIORE ISOLAMENTO

10.000 EURO = 100 EURO/MQ



RISOLUZIONE PROBLEMA ESTIVO

A) MAGGIORE ISOLAMENTO + B) OMBREGGIAMENTO + C) VENTILAZIONE

8.000 = 80 EURO/MQ

100 MQ APPARTAMENTO 200 K_{WH}/MQ_{ANNO} RISCALDAMENTO
100 MQ APPARTAMENTO 160-200 K_{WH}/MQ_{ANNO} RAFFRESCAMENTO

RISPARMIO ANNUALE = 15 (INVERNO) + 10-15 (ESTATE) EURO/MQ = 25-30 EURO/MQ

APPARTAMENTO DA 100MQ = 2.500-3.000 EURO/ANNO

TEMPO DI RITORNO = 180/25-30 = 6-7,2 ANNI

2 - RICHIAMI GENERALI DI FISICA TECNICA

arch. Andrea BOZ

KlimaHaus
CasaClima

Planer

ESPERTO E DOCENTE CASA CLIMA
ESPERTO PROGETTISTA CASE PASSIVE
SPECIALIZZATO TUW - URBAN WOOD
Progettista Accreditato

TU
WIEN

PHIITA
Passive House Institute Italia

Via Nazionale, n°44
33026 - Paluzza (Ud)
Tel/Fax 0433890282

www.arkboz.com
andrea@4ad.it

RESISTENZA TERMICA R_t [m^2K/W]

La resistenza termica descrive l'isolamento termico di un elemento costruttivo in funzione della conduttività termica λ e dello spessore dell'elemento o dello strato.

$$R_t = \frac{d}{\lambda} \left[\frac{m^2 K}{W} \right] \quad U = \frac{1}{R_T} \left[\frac{W}{m^2 K} \right]$$

Resistenza di convezione termica $R_{si} = \frac{1}{\alpha_i}$

Resistenza di convezione termica esterna $R_{se} = \frac{1}{\alpha_e}$

Resistenza di trasmissione del calore
dell'elemento costruttivo $R_t = \frac{d}{\lambda}$

Resistenza di trasmissione del calore $R_T = R_{si} + R_t + R_{se}$

Concetti generali – Proprietà isolanti materiali da costruzione

Spessore in cm dei diversi materiali per ottenere lo stesso valore di resistenza termica $R = 2,86 \text{ m}^2\text{K/W}$

Confronto fra i valori di conduttività termica di diversi materiali per l'edilizia

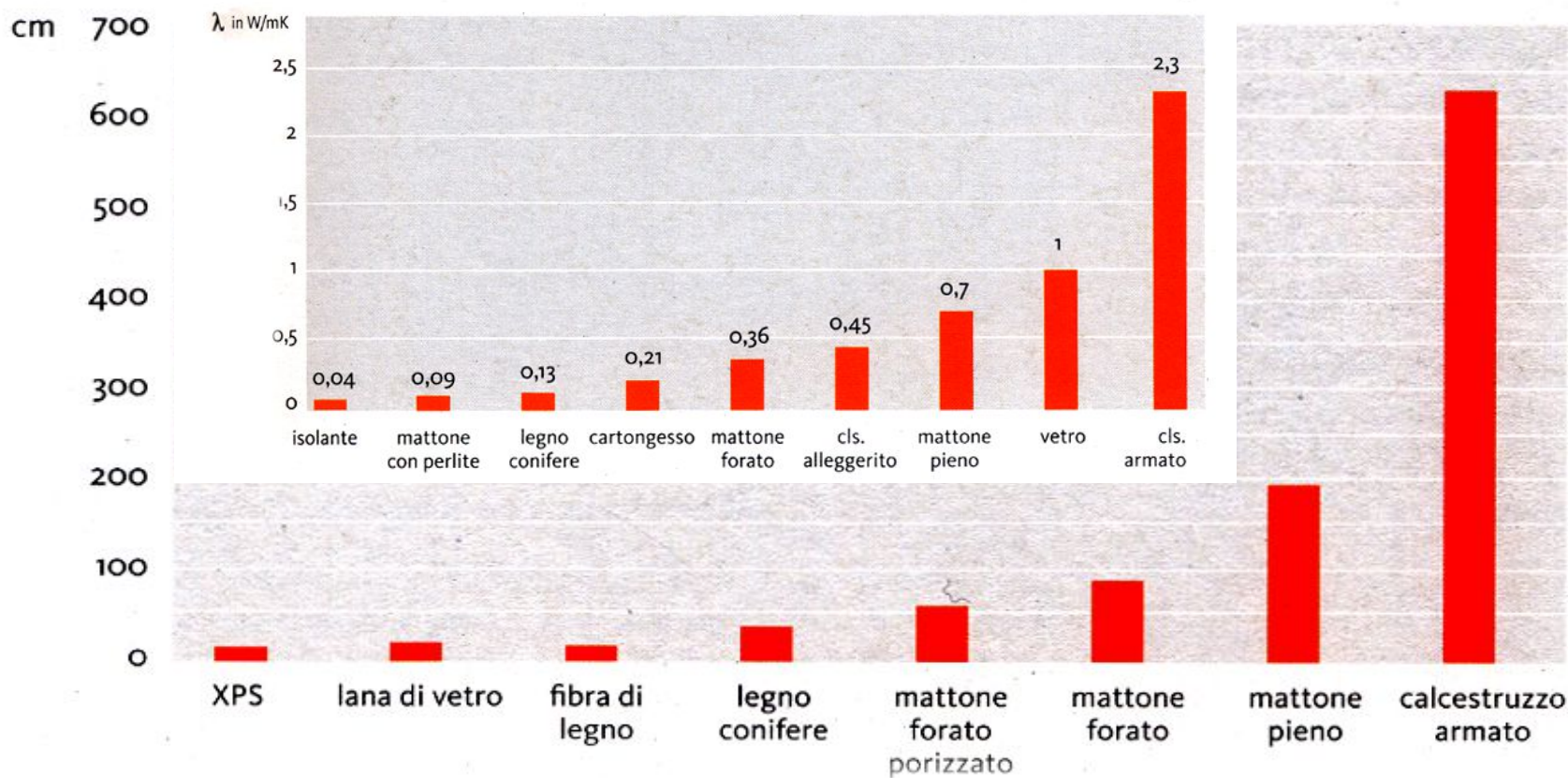

Tratto da: La mia CasaClima – A cura di Norbert Lantschner – Ed. Raetia Bolzano 2009

Concetti generali – Proprietà isolanti materiali da costruzione

	sfas.	rid.amp.	R	U	
rosso	< 10 ore	< 85%	< 2,687	< 0,35	negativo
blue	10-14 ore	85-95%	2,687-4,83	0,35-0,2	accettabile
verde	> 14 ore	> 95%	> 4,83	> 0,2	buono

spessore	Cemento		Poroton		Legno abete		Gasbeton		Polistirene EPS		Fibra di legno	
	estate	inverno	estate	R	estate	inverno	estate	inverno	estate	inverno	estate	inverno
0 cm	rosso	rosso	rosso	rosso	rosso	rosso	rosso	rosso	rosso	rosso	rosso	rosso
2 cm	rosso	rosso	rosso	rosso	rosso	rosso	rosso	rosso	rosso	rosso	rosso	rosso
4 cm	rosso	rosso	rosso	rosso	rosso	rosso	rosso	rosso	rosso	rosso	rosso	rosso
6 cm	rosso	rosso	rosso	rosso	rosso	rosso	rosso	rosso	rosso	rosso	rosso	rosso
8 cm	rosso	rosso	rosso	rosso	rosso	rosso	rosso	rosso	rosso	rosso	rosso	rosso
10 cm	rosso	rosso	rosso	rosso	rosso	rosso	rosso	rosso	rosso	rosso	rosso	rosso
12 cm	rosso	rosso	rosso	rosso	rosso	rosso	rosso	rosso	rosso	rosso	rosso	rosso
14 cm	rosso	rosso	rosso	rosso	rosso	rosso	rosso	rosso	rosso	rosso	rosso	rosso
16 cm	rosso	rosso	rosso	rosso	rosso	rosso	rosso	rosso	rosso	rosso	rosso	rosso
18 cm	rosso	rosso	rosso	rosso	rosso	rosso	rosso	rosso	rosso	rosso	rosso	rosso
20 cm	rosso	rosso	rosso	rosso	rosso	rosso	rosso	rosso	rosso	rosso	rosso	rosso
22 cm	rosso	rosso	rosso	rosso	rosso	rosso	rosso	rosso	rosso	rosso	rosso	rosso
24 cm	rosso	rosso	rosso	rosso	rosso	rosso	rosso	rosso	rosso	rosso	rosso	rosso
26 cm	rosso	rosso	rosso	rosso	rosso	rosso	rosso	rosso	rosso	rosso	rosso	rosso
28 cm	rosso	rosso	rosso	rosso	rosso	rosso	rosso	rosso	rosso	rosso	rosso	rosso
30 cm	rosso	rosso	rosso	rosso	rosso	rosso	rosso	rosso	rosso	rosso	rosso	rosso
32 cm	rosso	rosso	rosso	rosso	rosso	rosso	rosso	rosso	rosso	rosso	rosso	rosso
34 cm	rosso	rosso	rosso	rosso	rosso	rosso	rosso	rosso	rosso	rosso	rosso	rosso
36 cm	rosso	rosso	rosso	rosso	rosso	rosso	rosso	rosso	rosso	rosso	rosso	rosso
38 cm	rosso	rosso	rosso	rosso	rosso	rosso	rosso	rosso	rosso	rosso	rosso	rosso
40 cm	rosso	rosso	rosso	rosso	rosso	rosso	rosso	rosso	rosso	rosso	rosso	rosso
42 cm	rosso	rosso	rosso	rosso	rosso	rosso	rosso	rosso	rosso	rosso	rosso	rosso
44 cm	rosso	rosso	rosso	rosso	rosso	rosso	rosso	rosso	rosso	rosso	rosso	rosso
46 cm	rosso	rosso	rosso	rosso	rosso	rosso	rosso	rosso	rosso	rosso	rosso	rosso
48 cm	rosso	rosso	rosso	rosso	rosso	rosso	rosso	rosso	rosso	rosso	rosso	rosso
50 cm	rosso	rosso	rosso	rosso	rosso	rosso	rosso	rosso	rosso	rosso	rosso	rosso

Tratto da: Analisi comparative prestazionali – A cura di Gunter Gantioler-TBZ *Technisches Bauphysik Zentrum* – Bolzano

PONTI TERMICI COSTRUTTIVI

Si tratta di elementi costruttivi che in base alle caratteristiche del materiale in cui sono eseguiti presentano bassi valori R (per es. pilastri di cemento, ancoramenti in metallo).

Andamento della temperatura

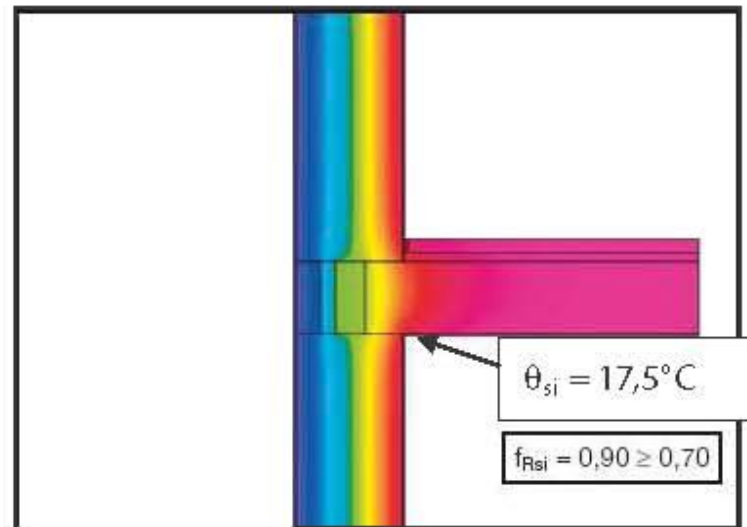

PONTI TERMICI GEOMETRICI

I ponti termici di tipo geometrico vengono a crearsi con la forma (per es. filo del muro esterno). Il fenomeno di ponte termico si manifesta nei casi in cui risultano attigui una piccola superficie riscaldata ed un'ampia superficie soggetta a raffreddamento.

Andamento della temperatura

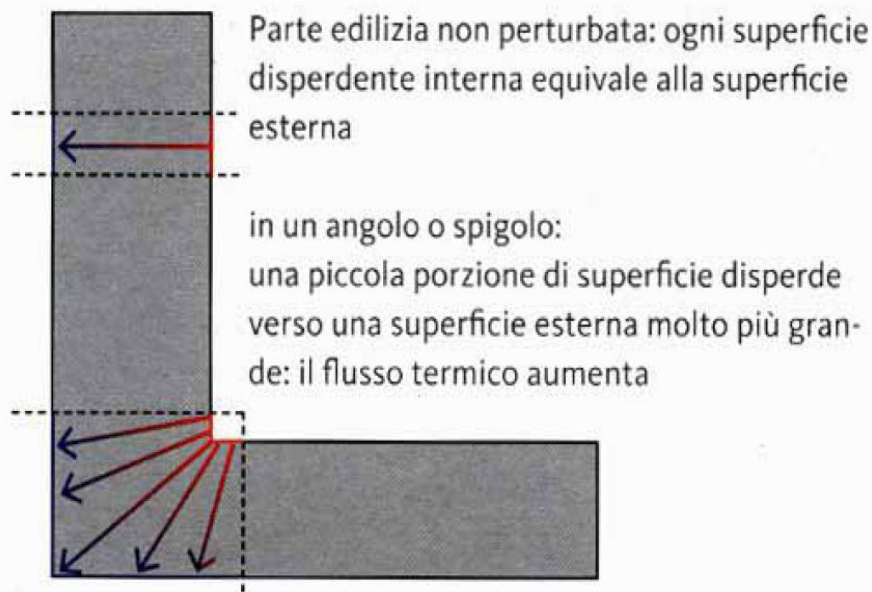
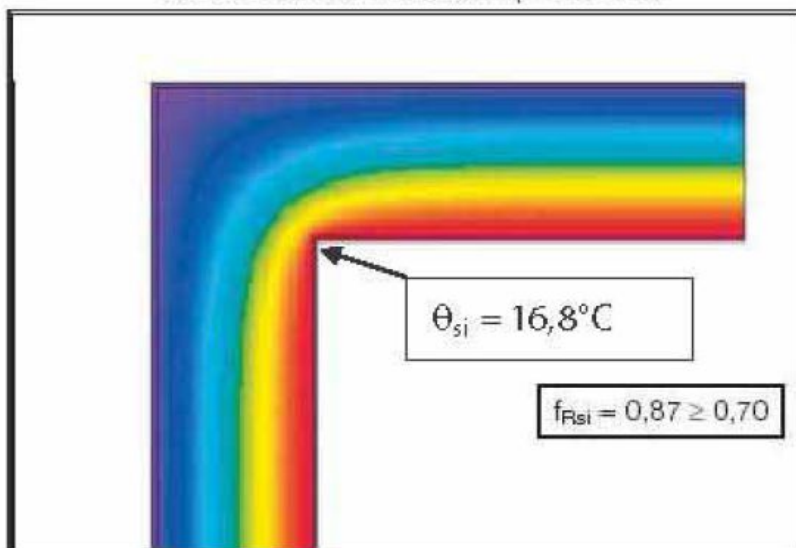

Concetti generali – Coibentazione ponte termico geometrico

$U = 1,44 \text{ W}/(\text{m}^2\text{K})$

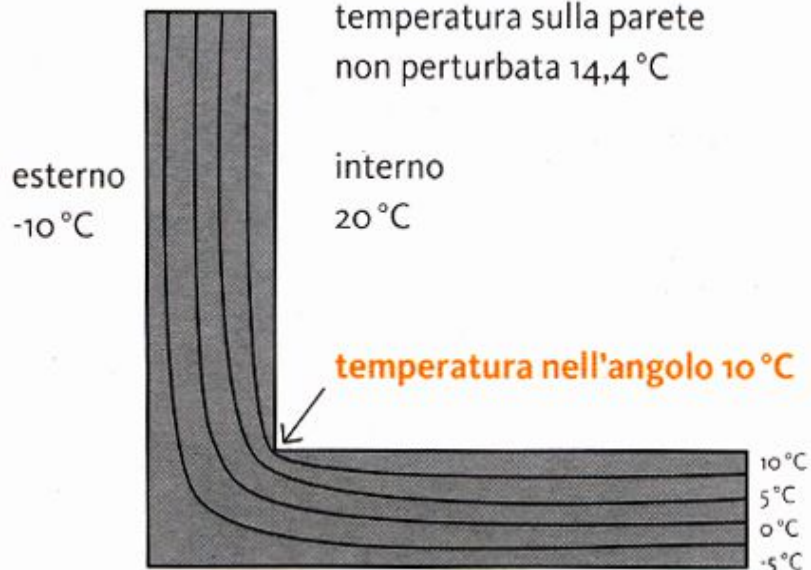

$U = 0,19 \text{ W}/(\text{m}^2\text{K})$

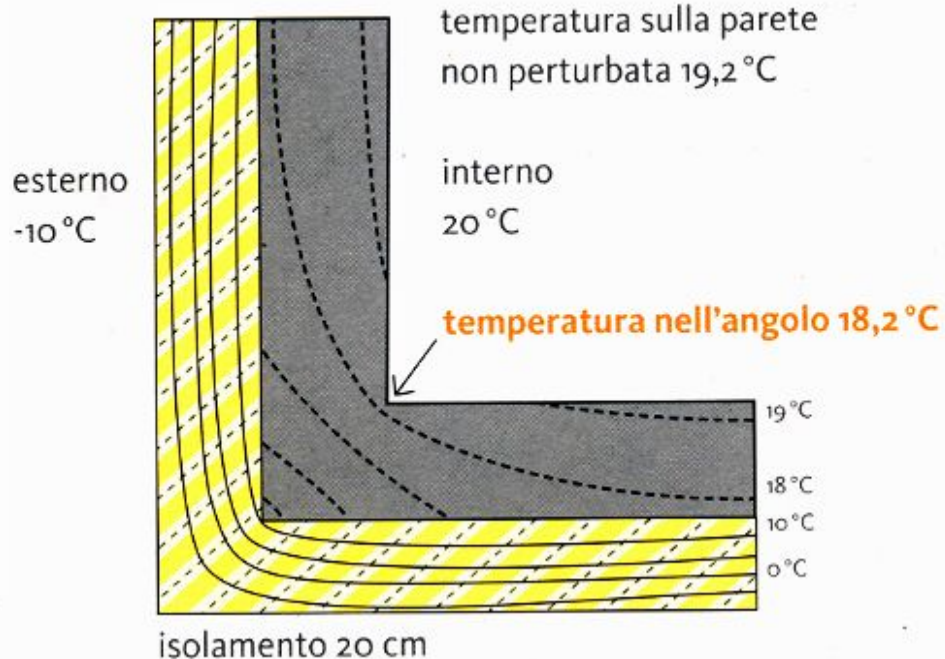

Tratto da: La mia CasaClima – A cura di Norbert Lantschner – Ed. Raetia Bolzano 2009

Concetti generali – Umidità relativa e smaltimento del vapore acqueo

Umidità relativa a 20 °C	Temperatura di condensazione °C
90 %	18,3
80 %	16,4
70 %	14,4
60 %	12
50 %	9,3
40 %	6
30 %	1,9

Lo smaltimento dell'aria umida

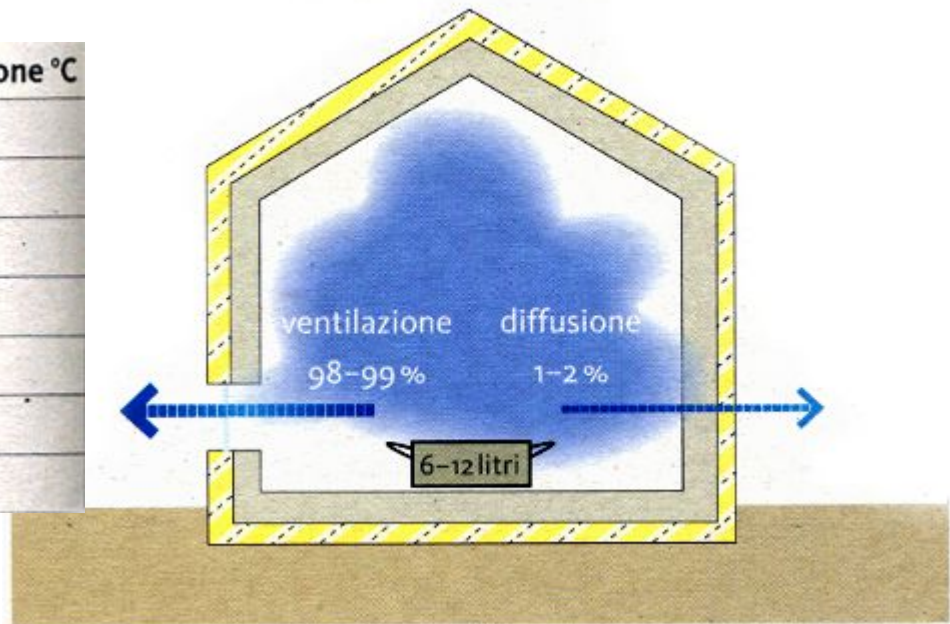

Tratto da: La mia CasaClima – A cura di Norbert Lantschner – Ed. Raetia Bolzano 2009

Concetti generali – Proprietà “S_d” di diffusione del vapore acqueo

La diffusione del vapore

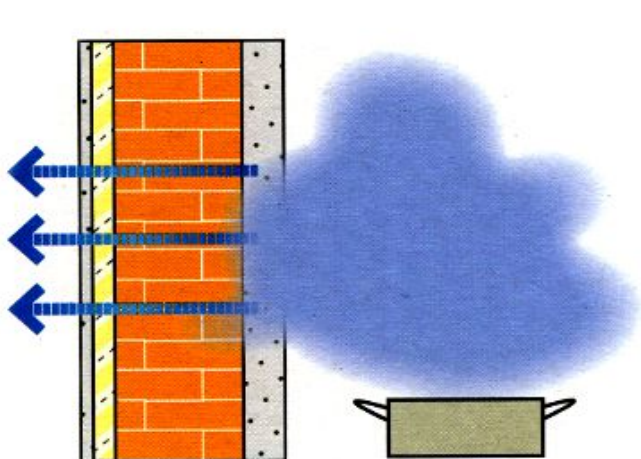

I materiali di cui sono composti i diversi elementi costruttivi (pareti, tetto, solaio) ostacolano la diffusione del vapore verso l'esterno in funzione del valore S_d ($\mu \times$ spessore). Questo significa che solo una piccolissima parte del vapore prodotto all'interno di un edificio può essere smaltita verso l'esterno attraverso la diffusione: in genere meno dell'1-2 %.

	Cartongesso da 1,5 cm $\mu = 10$ $S_d = 10 \times 0,015 = 0,15 \text{ m}$
	Muratura in mattoni forati da 30 cm $\mu = 8$ $S_d = 8 \times 0,30 \text{ m} = 2,4 \text{ m}$
	Muratura in calcestruzzo armato da 30 cm $\mu = 100$ $S_d = 100 \times 0,30 \text{ m} = 30 \text{ m}$
	Telo in polietilene da 0,2 mm $\mu = 100.000$ $S_d = 100.000 \times 0,0002 \text{ m} = 20 \text{ m}$

Concetti generali – Proprietà “Sd” di diffusione del vapore acqueo

MATERIALI	VALORE μ
Vetro, metalli, vetro cellulare	infinito
Foglio in polietilene	100000
Guaina bituminosa per tetti	40000
Polistirolo estruso XPS	100–220
Klinker	100
OSB	50–100
Calcestruzzo armato	100
Poliuretano	80
Polistirolo	20–100
Intonaco di finitura a base di silicati	60
Legno	50
Intonaco in calce-cemento	15–20
Cartongesso	10
Mattoni forati	8
Pannelli isolanti in fibra di legno/sughero/ laterizio porizzato	5
Fibra minerale/aria	1

Tratto da: La mia CasaClima – A cura di Norbert Lantschner – Ed. Raetia Bolzano 2009

Concetti generali – Proprietà “Sd” di diffusione del vapore acqueo

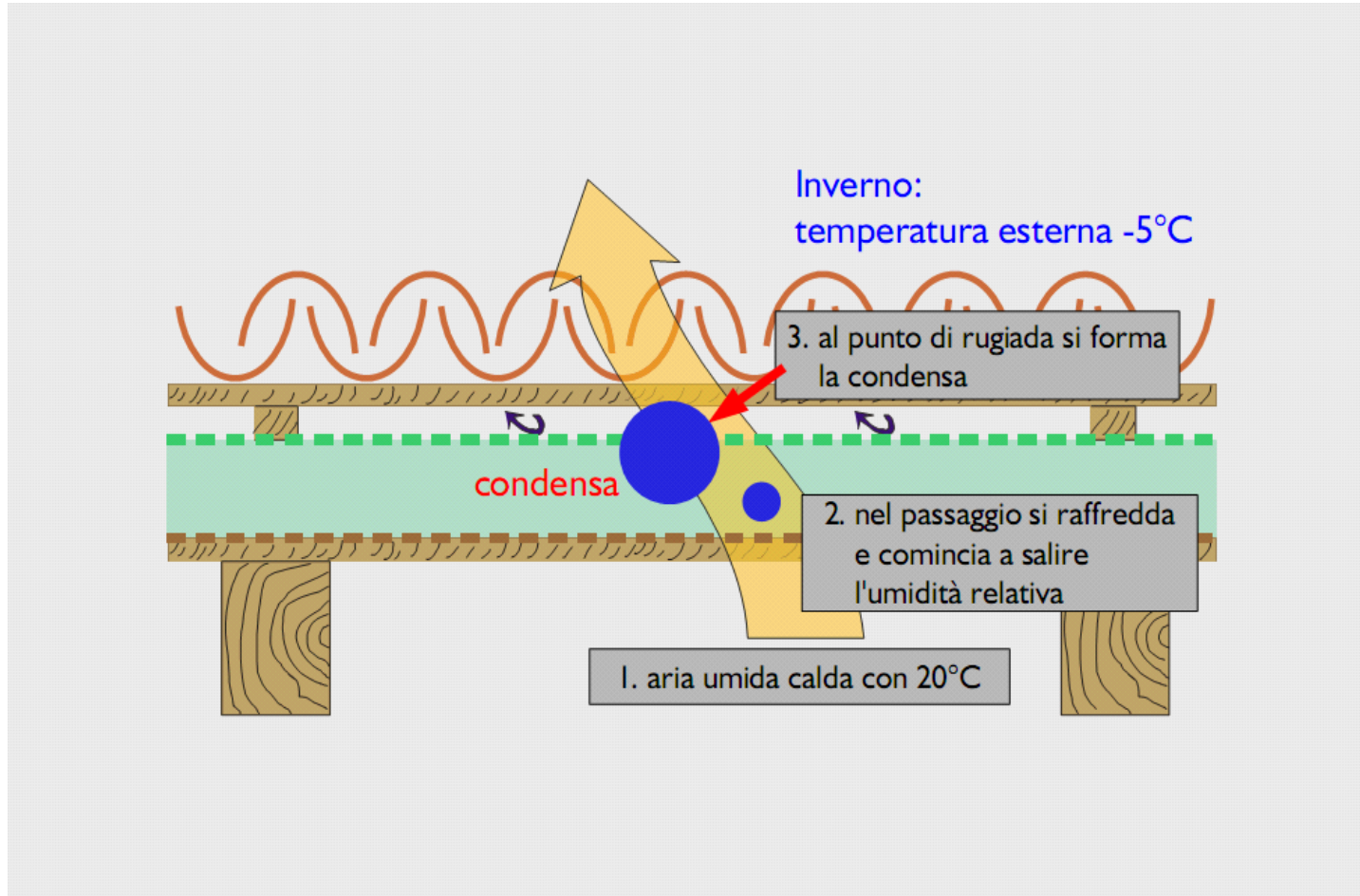

Tratto da: Analisi e test di tenuta all'aria - Gunter Gantioler-TBZ – Technisches Bauphysik Zentrum – Bolzano

Concetti generali – Proprietà “Sd” di diffusione del vapore acqueo

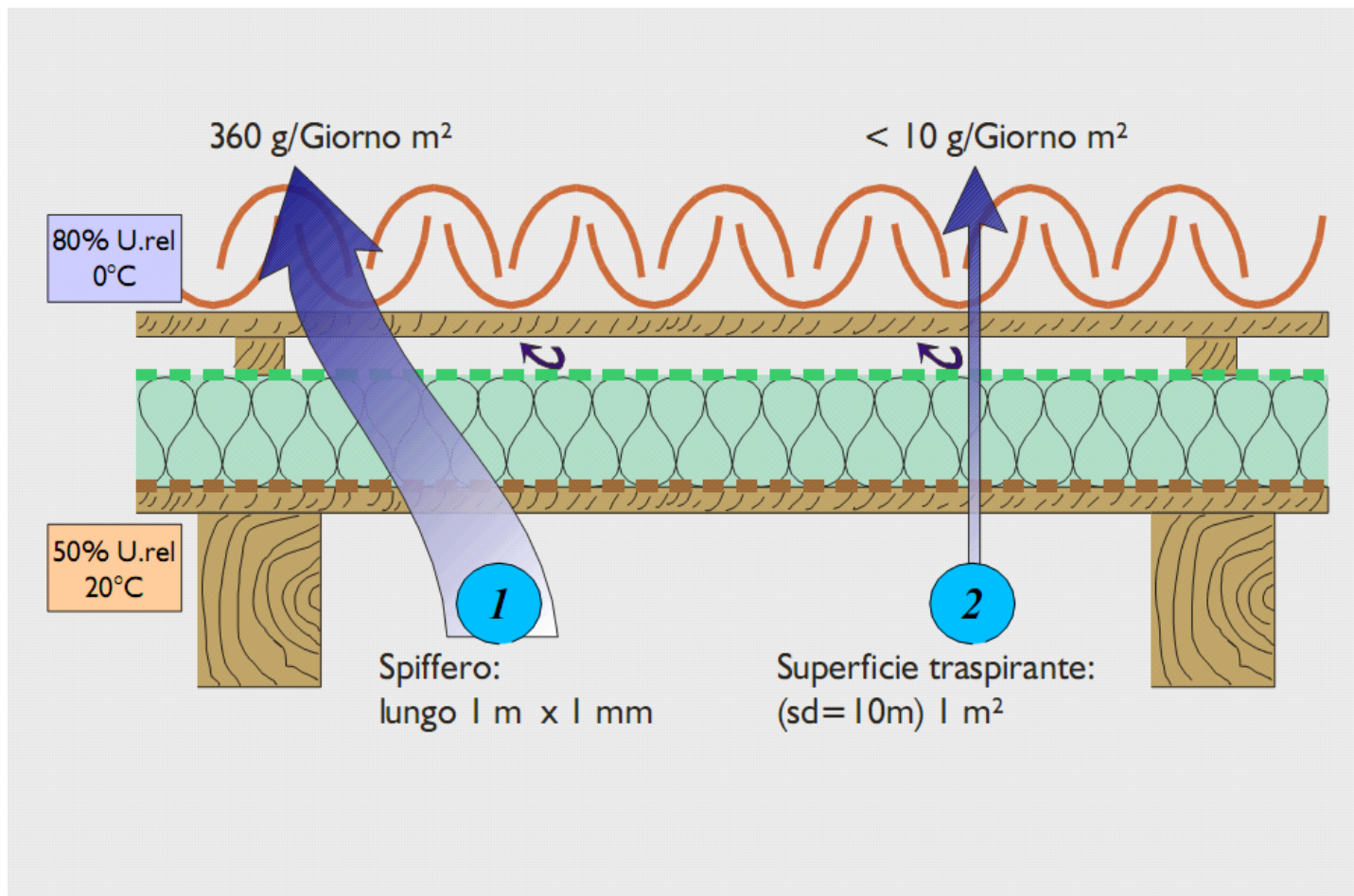

Tratto da: Analisi e test di tenuta all'aria - Gunter Gantioler-TBZ – Technisches Bauphysik Zentrum – Bolzano

Concetti generali – Proprietà “Sd” di diffusione del vapore acqueo



Membrana microporosa: la mancanza del trasporto attivo dell'umidità comporta strutture bagnate



Un tetto, stesse condizioni, prestazioni diverse: sui lati membrane tradizionali microporose.

Concetti generali – Proprietà “Sd” di diffusione del vapore acqueo

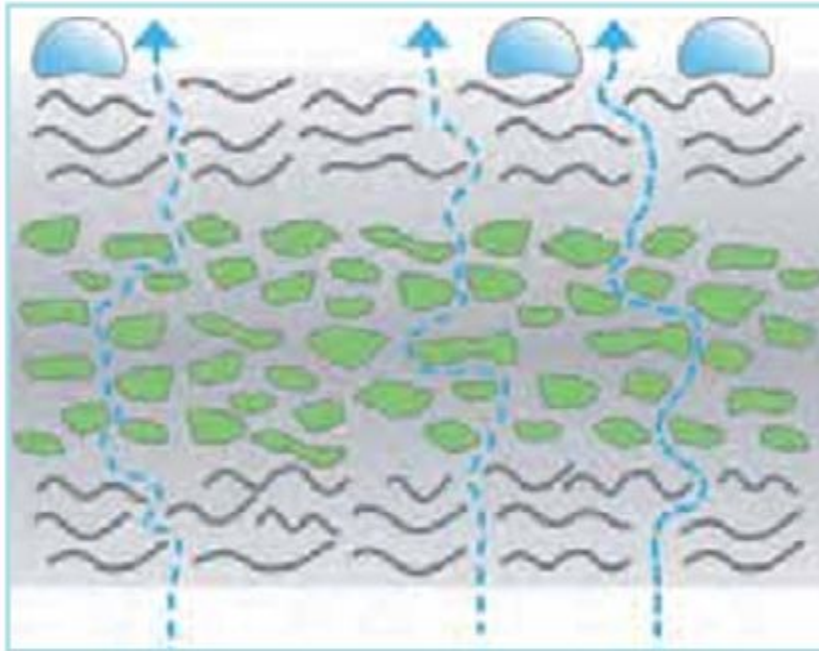

Le membrane porose lasciano fuoriuscire l'umidità tramite deflusso, offrendo livelli di sicurezza convenzionali per quanto riguarda diffusione e tenuta alla pioggia battente

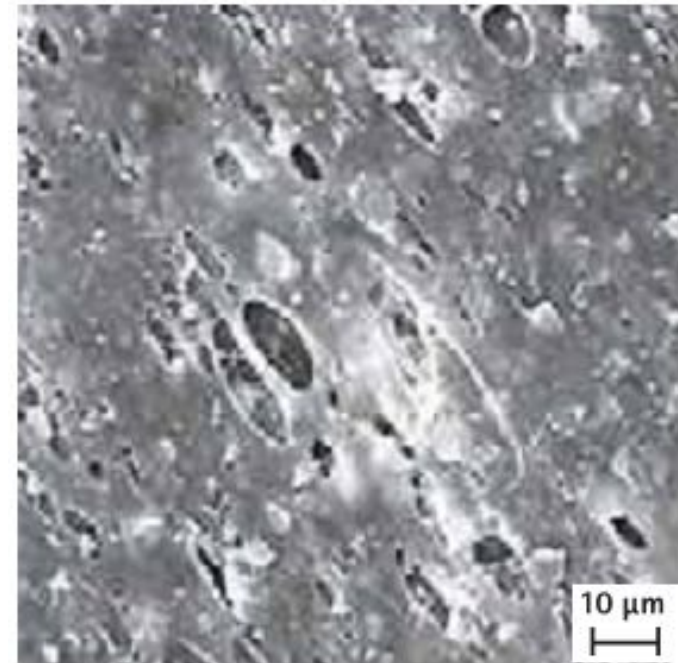

- ✗ sicurezza convenzionale contro la pioggia battente
- ✗ scarico passivo dell'umidità
- ✗ serve un elevato gradiente di pressione della componente vapore
- ✗ la membrana umida diventa più chiusa alla diffusione

Tratto da: Guida alla bioedilizia 2017 – Naturalia Bau – Merano (Bz)

Concetti generali – Proprietà “Sd” di diffusione del vapore acqueo

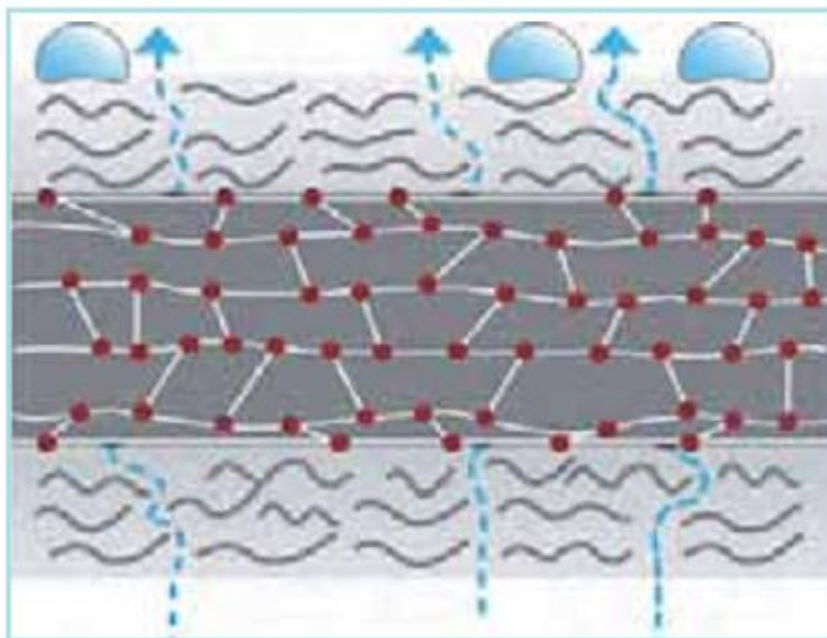

Nelle membrane non porose l'umidità viene scaricata attivamente verso l'esterno lungo la catena molecolare. Questo consente l'instaurarsi di una diffusione affidabile e di un'elevata tenuta alla pioggia battente.

Tratto da: Guida alla bioedilizia 2017 – Naturalia Bau – Merano (Bz)

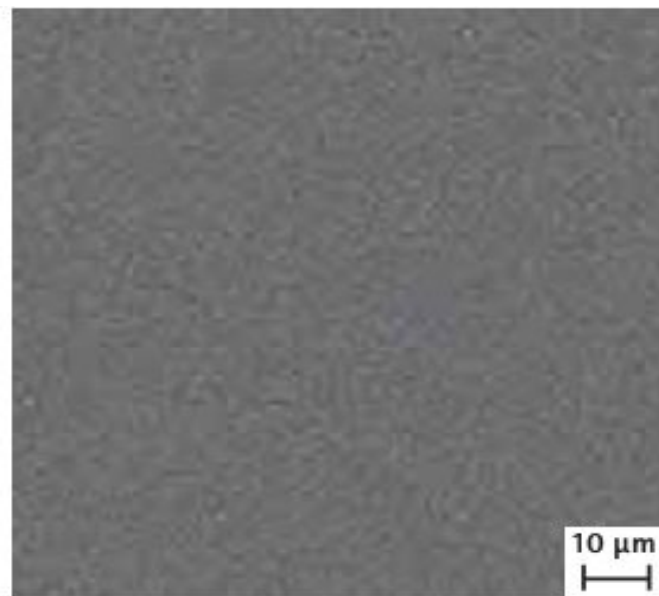

- ✓ massima sicurezza contro la pioggia battente
- ✓ colonna d'acqua > 2.500 mm
- ✓ carico dell'umidità attivo
- ✓ serve un gradiente di pressione minimo della componente vapore
- ✓ la membrana umida diventa più aperta alla diffusione
- ✓ nessun effetto tenda
- ✓ utilizzabile come copertura ausiliaria

Concetti generali – Diffusione del vapore acqueo e Tenuta all'aria degli edifici

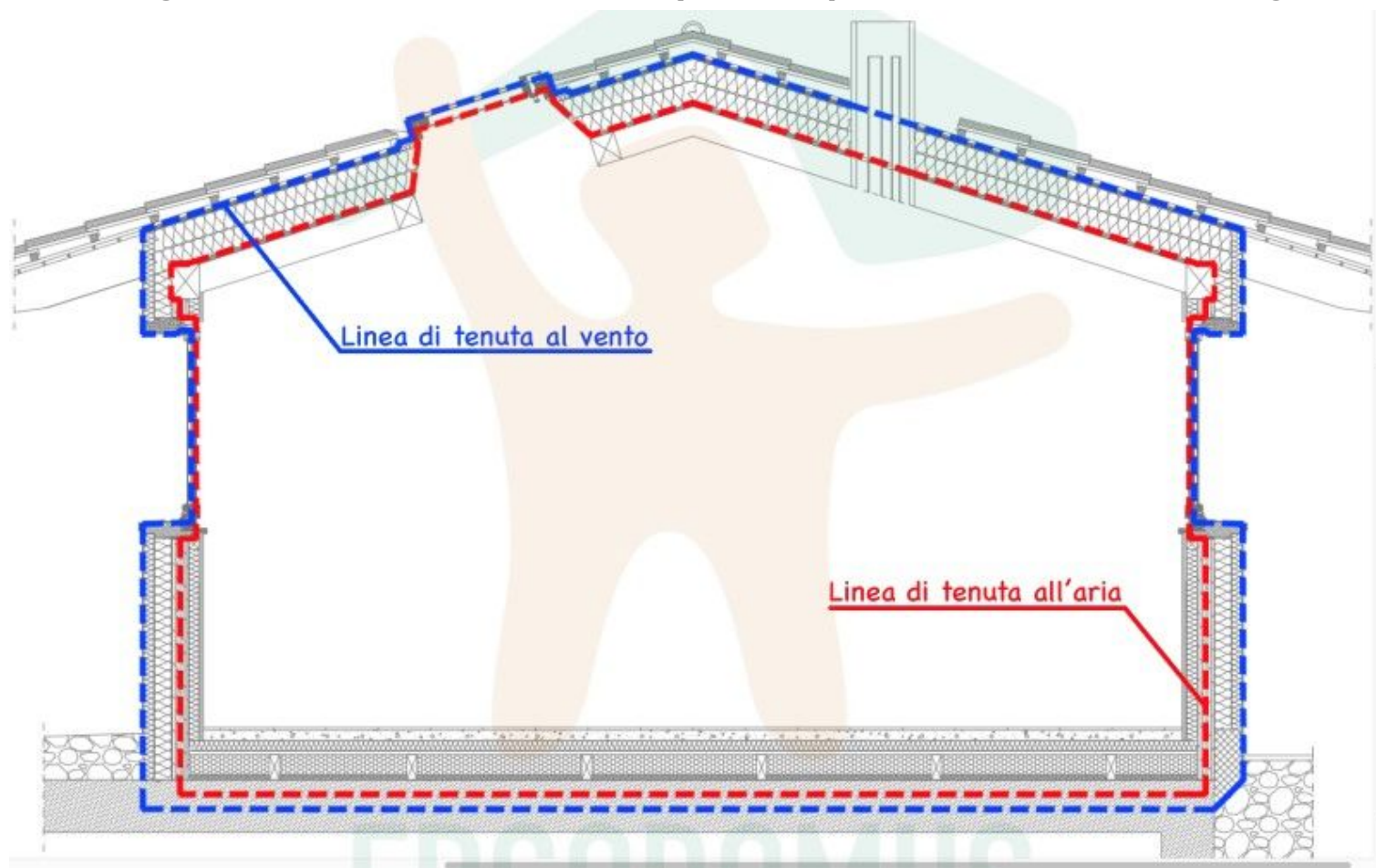

Tenuta all'aria - ing. Franco Piva - *Ergodomus* – Pergine Valsugana (Trento)

Concetti generali – Diffusione del vapore acqueo e Tenuta all'aria degli edifici



Si misura il valore

n50

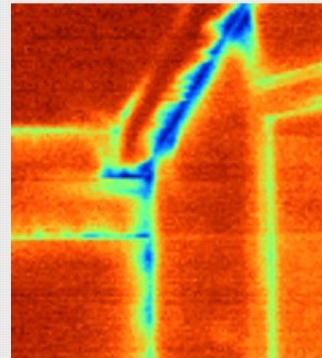

Analisi e test di tenuta all'aria - Gunter Gantioler-TBZ – *Technisches Bauphysik Zentrum – Bolzano*

Concetti generali – Diffusione del vapore acqueo e Tenuta all'aria degli edifici

	Casa passiva	DIN 4108-7 Edifici con imp. di ventilazione	UNI EN 832 n=0,5 Edificio plurifamiliare	DIN 4108-7 n=0,6 Edificio senza impianto aeraulico	UNI EN 832 n=0,5 Edificio unifamiliare o appartamento	Risultato edificio misurato
n50	0,6	1,5	2,0	3,0	4,0	1,8

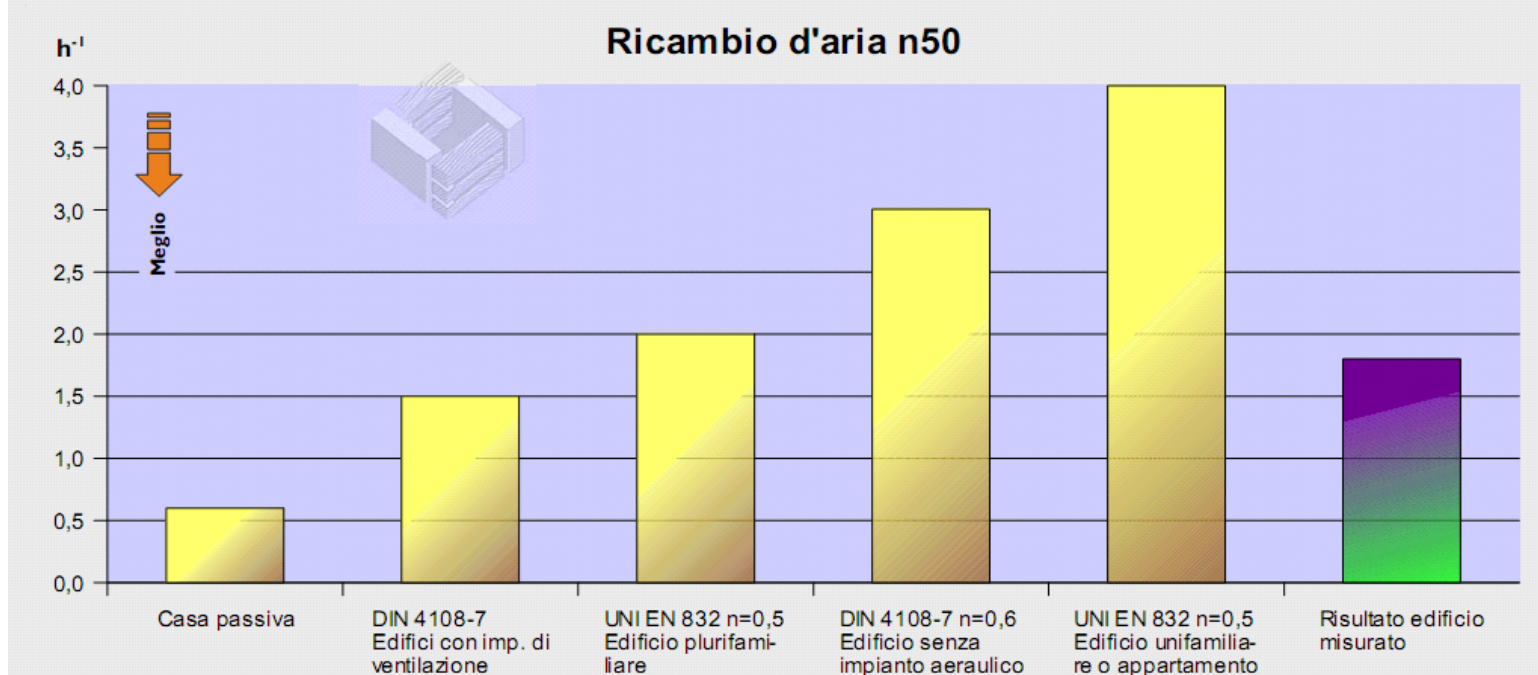

Analisi e test di tenuta all'aria - Gunter Gantioler-TBZ – Technisches Bauphysik Zentrum – Bolzano

Concetti generali – Diffusione del vapore acqueo e Tenuta all'aria degli edifici

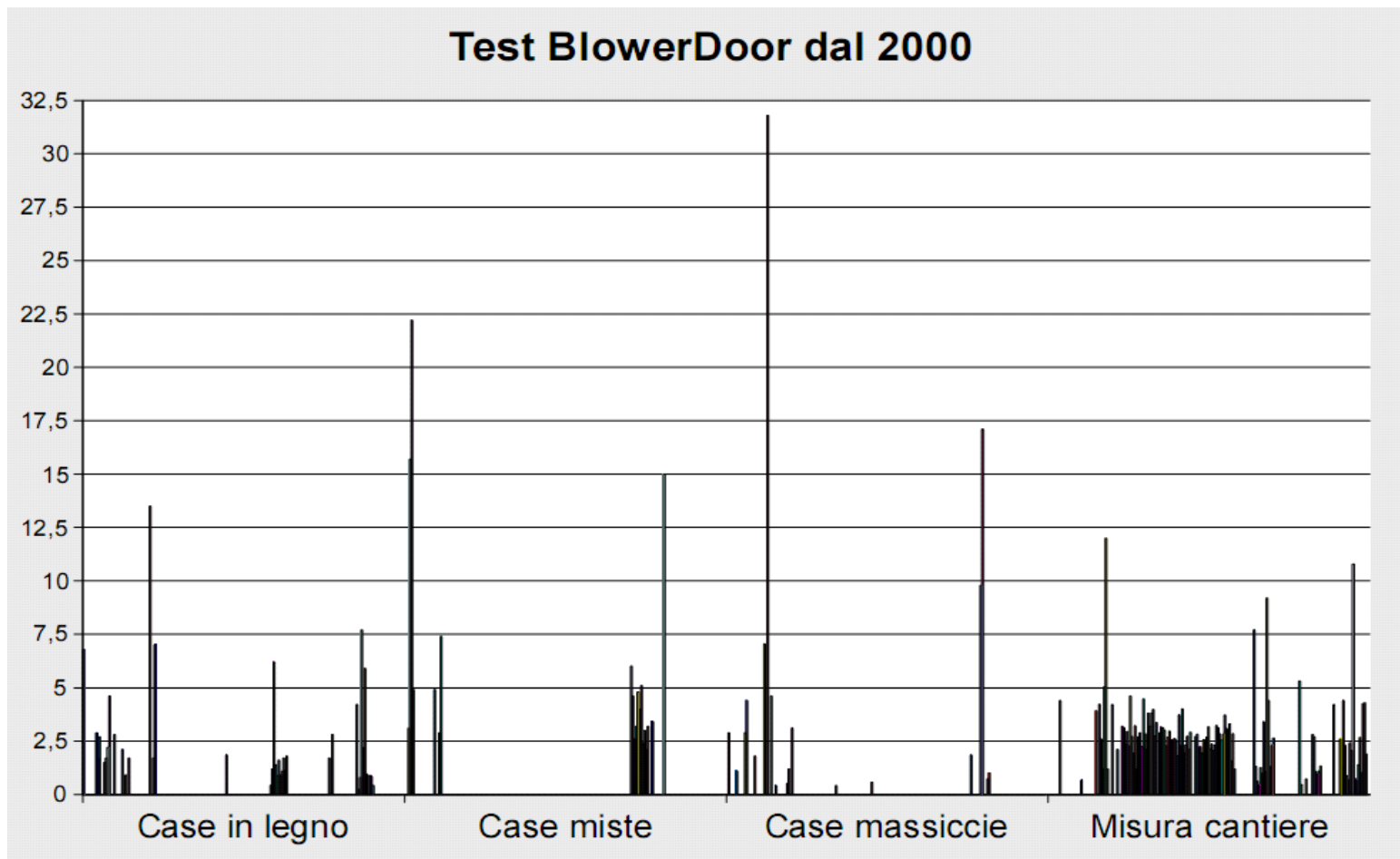

Analisi e test di tenuta all'aria - Gunter Gantioler-TBZ – Technisches Bauphysik Zentrum – Bolzano

Concetti generali – Diffusione del vapore acqueo e Tenuta all'aria degli edifici



- $N50 = 22,2/h$ (12-32)
- Ristrutturazione (tetto nuovo)
- Casa mista, tecnica vecchia
- Misura il 15.09.00

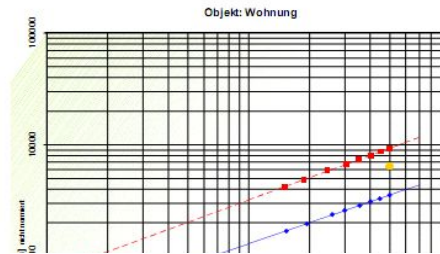

- $N50 = 0,9/h$
- Nuova costruzione
- Casa in legno, nuova costruzione
- Misura il 08.05.02

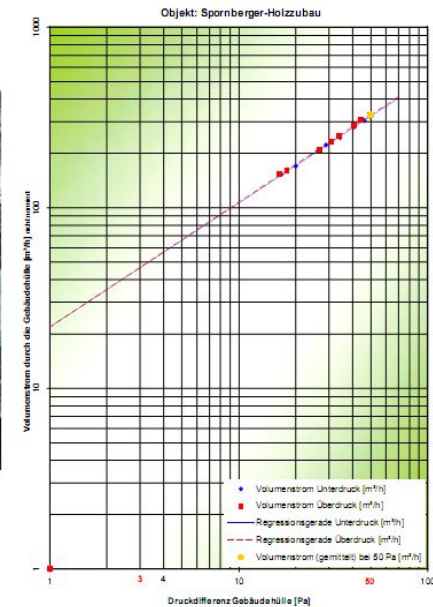

Analisi e test di tenuta all'aria - Gunter Gantioler-TBZ – *Technisches Bauphysik Zentrum – Bolzano*

PERDITE DI CALORE FINESTRE U_w [m²K/W]

Il coefficiente di trasmissione del calore U_w rappresenta l'unità di misura della perdita termica da associare ad una finestra.

Va tenuto conto, in ogni caso, del valore U relativo alla finestra nella sua interezza (vetro più telaio) e quello che fa riferimento alla lastra di vetro soltanto.

$$U_w = \frac{A_g U_g + A_f U_f + l_g \psi_g}{A_g + A_f} \quad \left[\frac{W}{m^2 K} \right]$$

A_g = superficie vetrata

A_f = superficie del telaio

l_g = lunghezza del perimetro della vetrata

ψ_g = coefficiente di trasmissione del calore tra telaio e vetro, a sviluppo lineare

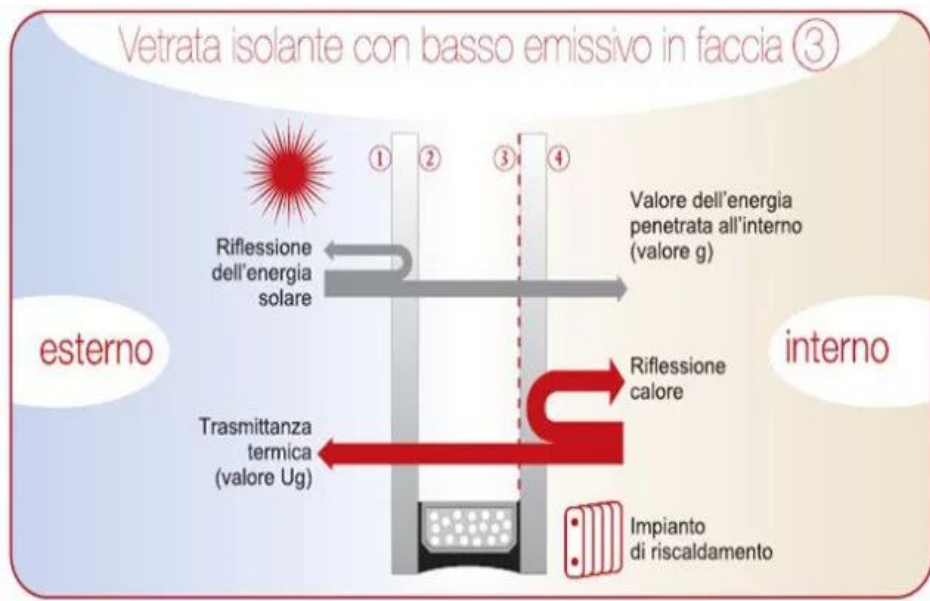

Perdite di calore attraverso diverse tipologie di vetri

Temperatura interna 20°C
Temperatura esterna -10°C

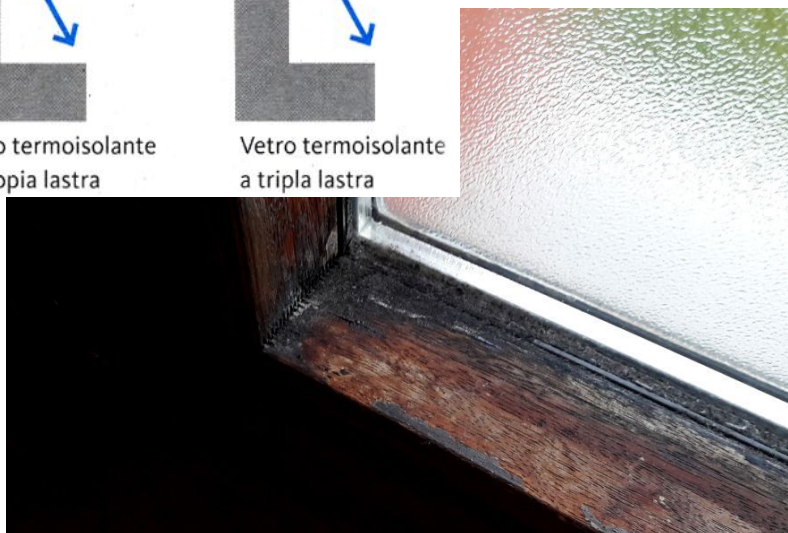
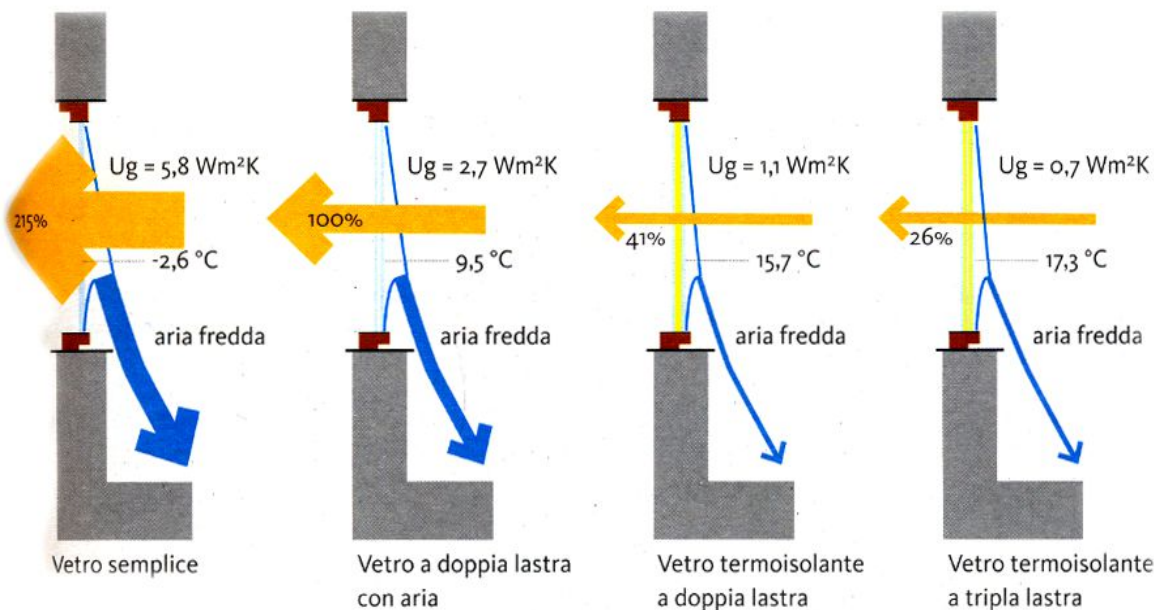

Tratto da: La mia CasaClima – A cura di Norbert Lantschner – Ed. Raetia Bolzano 2009

arch. Andrea BOZ
www.arkboz.com



ESPERTO E DOCENTE CASA CLIMA
ESPERTO PROGETTISTA CASE PASSIVE
SPECIALIZZATO TUW - URBAN WOOD



CORSO DI AGGIORNAMENTO PROFESSIONALE

RIQUALIFICAZIONE ENERGETICA E STRUTTURALE
DEL PATRIMONIO EDILIZIO ESISTENTE

3a - DIAGNOSI ENERGETICA CONDOMINIO MONTI LESSINI (VR)

arch. Andrea BOZ



Via Nazionale, n°44
33026 - Paluzza (Ud)
Tel/Fax 0433890282

www.arkboz.com
andrea@4ad.it

Relazione tecnica illustrativa – Estratto introduttivo generale

Il condominio “Malera Residence” è sito a San Giorio di Boscochiesanuova, in prossimità degli impianti sciistici ad una quota appena superiore ai 1500m s.l.m.

L’edificio è stato costruito nella prima metà degli anni Settanta, contempla n. 102 appartamenti ed occupa in pianta una superficie di circa 1800 mq.



Pianta Piano Primo

Viste stato di fatto – Particolare terrazze esistenti



Condizioni climatico ambientali – *Dati generali Bosco Chiesa Nuova (Verona)*

Latitudine 45,37 Nord
 Longitudine 11,32 Est
 Altitudine 1500 m.s.l.m
 Gradi giorno 2617
 Zona climatica F

TEMPERATURE:

Fatt. altitudine	178	Temperature medie mensili esterne											
1.441 m	Altitudine [m]	TeGen [°C]	TeFeb [°C]	TeMar [°C]	TeApr [°C]	TeMag [°C]	TeGiu [°C]	TeLug [°C]	TeAgo [°C]	TeSet [°C]	TeOtt [°C]	TeNov [°C]	TeDic [°C]
Verona	59 m	2,4	4,9	9,3	13,7	17,4	21,7	23,8	23,6	20,2	14,7	8,5	4,3
Bosco Chiesanuova	1.500 m	-5,7	-3,2	1,2	5,6	9,3	13,6	15,7	15,5	12,1	6,6	0,4	-3,8

IRRAGGIAMENTO:

Bosco Chiesa Nuova	1.500 m	Gen	Feb	Mar	Apr	Mag	Giu	Lug	Ago	Set	Ott	Nov	Dic
Radiazione globale	1.272	37,9	54,4	93,9	127,5	163,6	168,3	189,4	162,8	117,5	80,9	41,7	34,4
Nord	463	13,8	18,7	31,0	44,2	64,6	73,3	75,8	55,1	35,0	24,1	15,0	12,1
Est	892	31,0	42,0	68,9	87,5	107,6	109,2	124,9	111,1	85,0	62,9	33,3	28,4
Sud	1.011	68,9	74,7	91,3	85,0	83,5	76,7	88,7	96,4	100,8	106,8	70,0	68,0
Ovest	892	31,0	42,0	68,9	87,5	107,6	109,2	124,9	111,1	85,0	62,9	33,3	28,4

Specifiche dimensionali edificio esistente – *Involucro e volume edilizio*

ALTEZZA EDIFICIO	8,7 ml + ATTICI (3ml)
PERIMETRO EST.	310 ml
INTERPIANO LORDO	2,80 ml
AREA LORDA PARETI ESTERNE	4215 mq (315 mq isolati)
AREA LORDA SOLAIO GARAGE	1585 mq
SUPERFICIE IN FALDA COPERTURA	1725 mq
SUPERFICIE ESTERNA LORDA DISPERDENTE	7525 mq
AREA NETTA INTERNA RISCALDABILE PER PIANO	1510 mq
AREA NETTA TOTALE RISCALDABILE	6040 mq
VOLUME NETTO RISCALDABILE INTERNO	17130 mc
VOLUME LORDO RISCALDABILE ESTERNO	18030 mc
PONTE TERMICO VERANDA SINGOLO	10,2 ml
SVILUPPO PONTI TERMICI VERANDE	600 ml
PONTE TERMICO SOLAIO GARAGE	310 ml
SVILUPPO PONTI TERMICI SOLETTE	330 ml
TOTALE PONTI TERMICI ORIZZONTALI	1240 ml
RAPPORTO S/V	7525 / 18030 = 0,42

Specifiche dimensionali edificio esistente – Involucro e volume edilizio

LATO EST

N° 7 FINESTRE 1,1 mq/cad

N° 6 PORTE FINESTRE 4,5 mq/cad

N° 2 TIMPANI VETRATI 10,6 mq/cad

TOTALE = 46,4 mq * N° 6 Blocchi = 278 mq

LATO OVEST

N° 8 FINESTRE 1,1 mq/cad

N° 6 PORTE FINESTRE 4,5 mq/cad

N° 1 FINESTRA CONTINUA 8,2 mq/cad

TOTALE = 44 mq * N° 6 Blocchi = 264 mq

LATI NORD - SUD

N° 8 FINESTRE 1,1 mq/cad

TOTALE = 8,8 mq * N° 2 Fronti = 18 mq

TOTALE SUPERFICI FINESTRATE 560 mq

PARETI SENZA CAPPOTTO 3355 mq

PARETI CON CAPPOTTO 300 mq

TOTALE PARETI ESTERNE NETTE 3655 mq

Analisi fabbisogno energetico edificio esistente – *Indice annuale e distribuzione mensile*

CasaClima F

Dati reali: Procedura mensile

Fabbisogno riscaldamento:

291,0 kWh/(m²a)

Risultato test di pressione:

10,00 h⁻¹

FEN:

382 kJ/(m³giorno°C)

FEP:

342 kWh/(m²a)

Energia primaria:

352 kWh/(m²a)

Carico termico:

109,6 W/m²

Limite estivo:

0,0%

sopra

26 °C

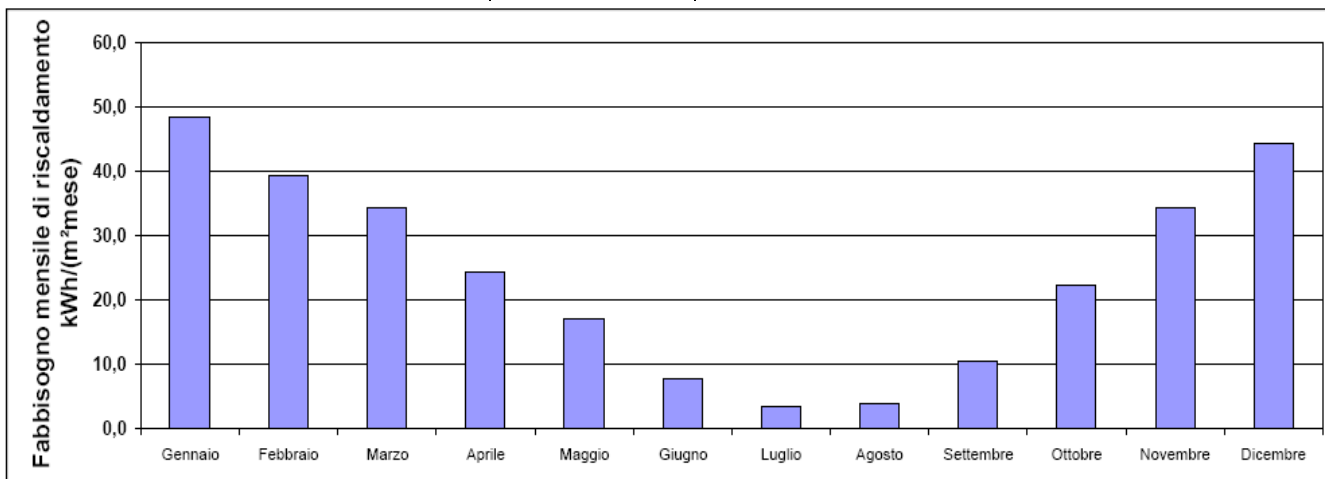

Analisi fabbisogno energetico edificio esistente – Distribuzione perdite per pacchetti costruttivi

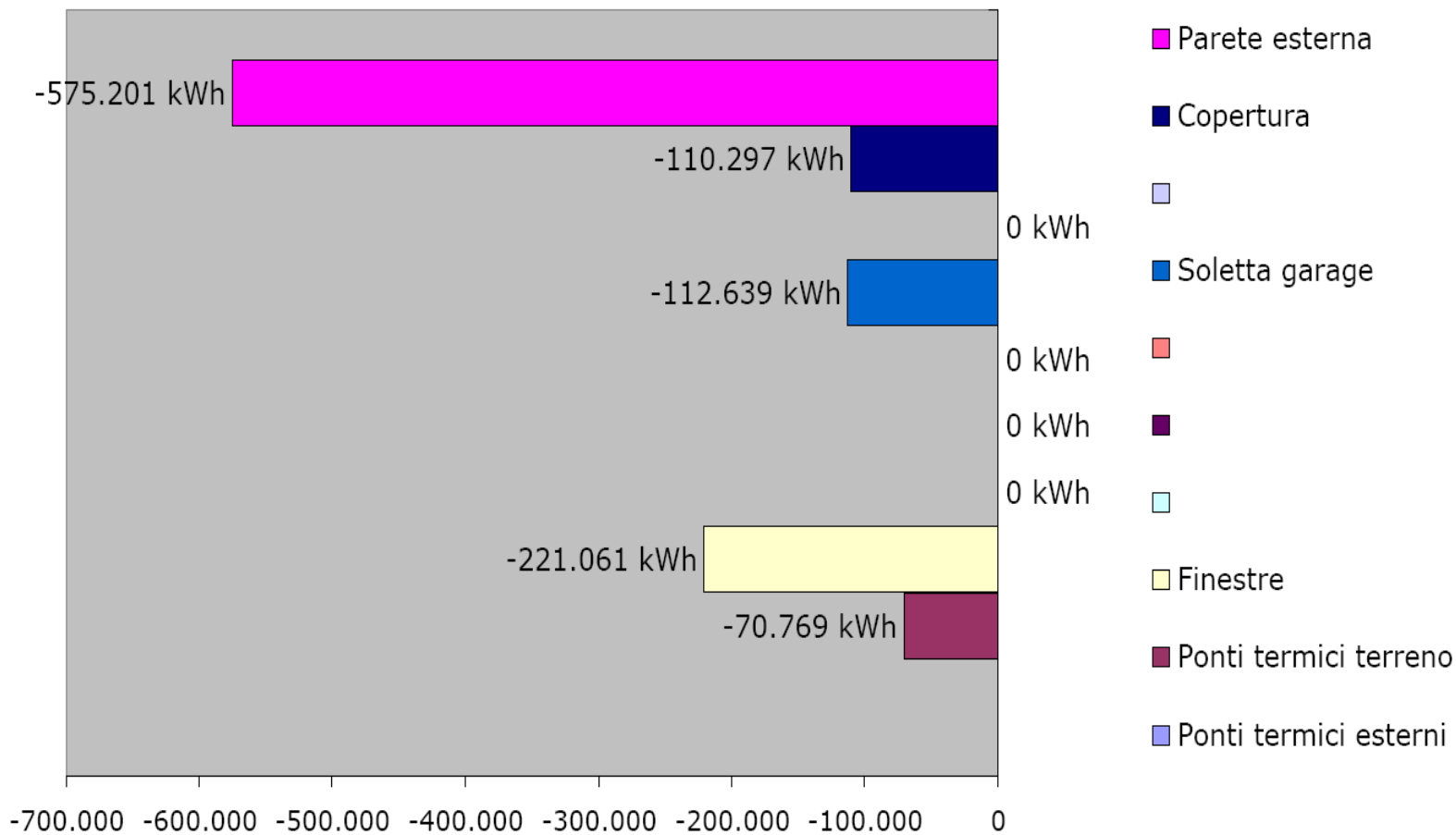

Specifiche dimensionali edificio ristrutturato – Involucro e volume edilizio

ALTEZZA EDIFICIO	8.7 ml + ATTICI (3ml)
PERIMETRO EST.	310 ml
INTERPIANO LORDO	2,80 ml
AREA LORDA PARETI ESTERNE	3315 mq (315 mq isolati)
AREA LORDA SOLAIO GARAGE	1585 mq
SUPERFICIE IN FALDA COPERTURA	1725 mq
SUPERFICIE ESTERNA LORDA DISPERDENTE	6625 mq

AREA NETTA INTERNA RISCALDABILE PER PIANO	1770 mq
AREA NETTA TOTALE RISCALDABILE	7080 mq
VOLUME NETTO RISCALDABILE INTERNO	19830 mc
VOLUME LORDO RISCALDABILE ESTERNO	20820 mc

PONTE TERMICO VERANDA SINGOLO	3,4 ml
SVILUPPO PONTI TERMICI VERANDE	200 ml
PONTE TERMICO SOLAIO GARAGE	310 ml
SVILUPPO PONTI TERMICI SOLETTE	330 ml
TOTALE PONTI TERMICI ORIZZONTALI	840 ml

RAPPORTO S/V (Esistente: $7525 / 18030 = 0,42$) $6625 / 20820 = 0,32$

Specifiche dimensionali edificio ristrutturato – *Involucro e volume edilizio*

LATO EST

N° 7 FINESTRE	1,1 mq/cad
N° 6 VERANDE MOBILI	10,5 mq/cad
N° 2 TIMPANI VETRATI	10,6 mq/cad
<hr/>	
TOTALE = 93 mq * N° 6 Blocchi = 558 mq	

LATO OVEST

N° 8 FINESTRE	1,1 mq/cad
N° 6 VERANDE MOBILI	10,5 mq/cad
N° 1 FINESTRA CONTINUA	8,2 mq/cad
<hr/>	
TOTALE = 80 mq * N° 6 Blocchi = 480 mq	

LATI NORD - SUD

N° 8 FINESTRE	1,1 mq/cad
<hr/>	
TOTALE = 8,8 mq * N° 2 Fronti = 18 mq	

TOTALE SUPERFICI FINESTRATE	1060 mq
PARETI SENZA CAPPOTTO	1955 mq
PARETI CON CAPPOTTO	300 mq
TOTALE PARETI ESTERNE NETTE (Esistente: 3655 mq)	2255 mq

Analisi fabbisogno energetico edificio ristrutturato – *Indice annuale e distribuzione mensile*

CasaClima E

Dati reali: Procedura mensile

Fabbisogno riscaldamento:

187,1 kWh/(m²a)

Risultato test di pressione:

10,00 h⁻¹

FEN:

248 kJ/(m³giorno°C)

FEP:

231 kWh/(m²a)

Energia primaria:

241 kWh/(m²a)

Carico termico:

85,0 W/m²

Limite estivo:

0,0%

sopra

26 °C

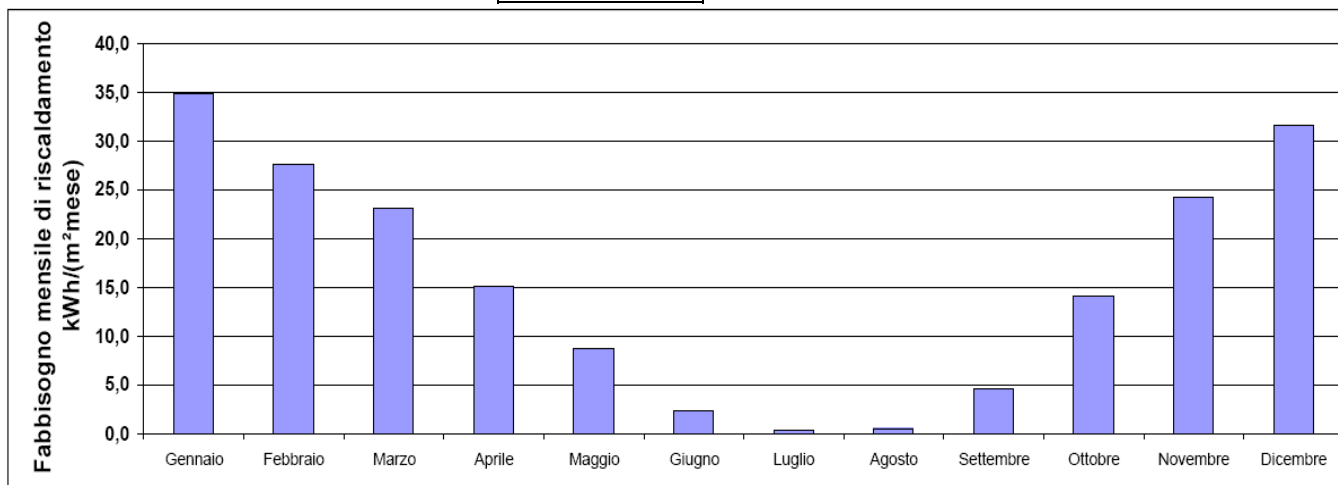

Analisi fabbisogno energetico edificio ristrutturato – Distribuzione perdite per pacchetti costruttivi

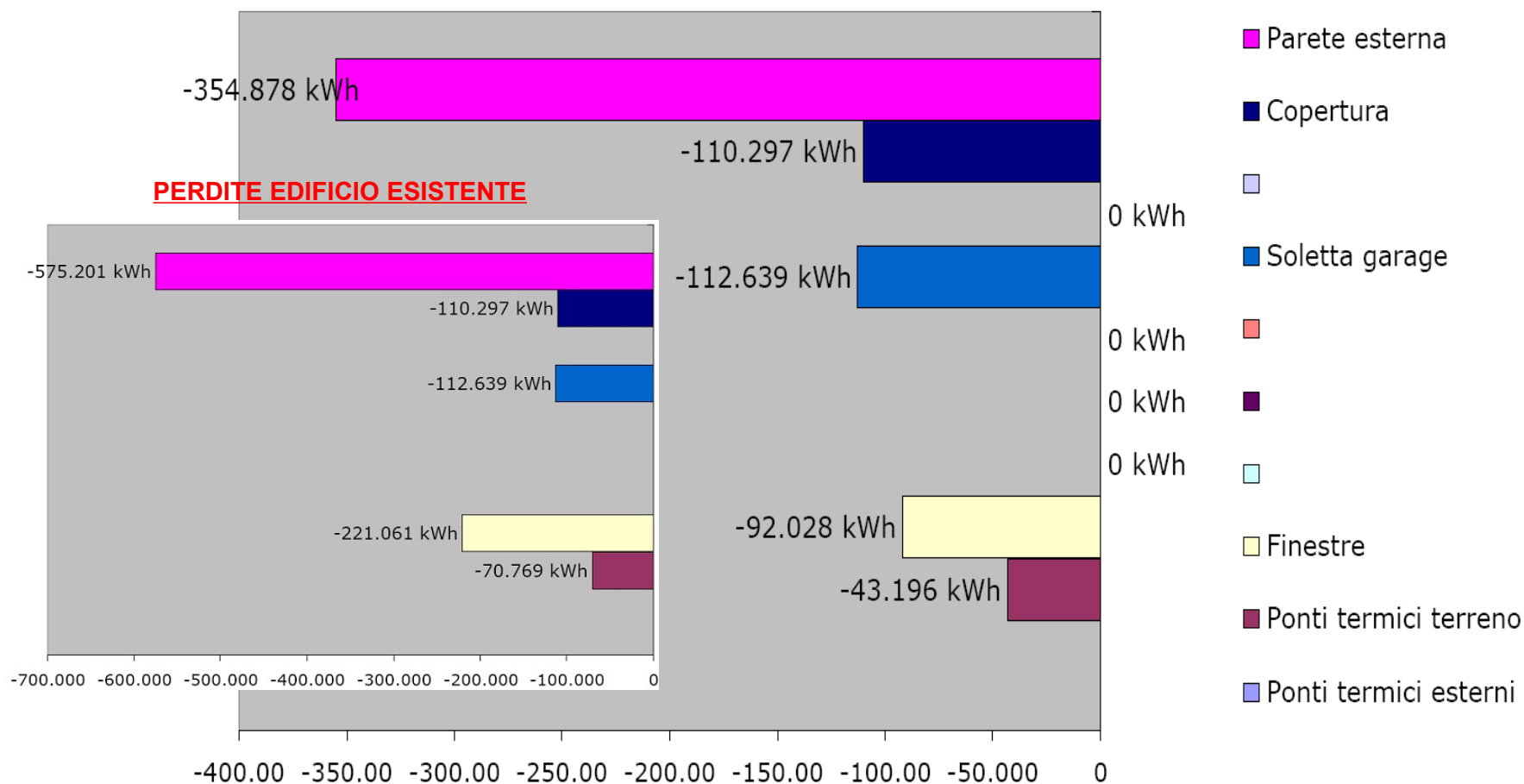

Relazione tecnica illustrativa – Estratto *consideazioni conclusive*

L'intervento ipotizzato di chiusura delle terrazze rientranti con delle vetrate apribili a DOPPIO VETRO CON STRATO SELETTIVO porta ad unanotevole riduzione delle dispersioni globali dell'edificio, riducendo da un lato le superfici murarie esposte verso l'esterno ed aumentando dall'altro i contributi solari dati dalla creazione di vere e proprie VERANDE SOLARI ad alta captazione durante il periodo invernale, soprattutto in considerazione della ridotta altezza del sole sull'orizzonte specialmente dal mese di novembre a quello di febbraio.

FABBISOGNO ENERGETICO EDIFICIO ESISTENTE:

CasaClima F

Dati reali: Procedura mensile

Fabbisogno riscaldamento:

291,0 kWh/(m²a)

FABBISOGNO ENERGETICO EDIFICIO CON TERRAZZE VETRATE:

CasaClima E

Dati reali: Procedura mensile

Fabbisogno riscaldamento:

187,1 kWh/(m²a)

3b - DIAGNOSI ENERGETICA SCUOLE VILLA SANTINA (UD)

arch. Andrea BOZ



Via Nazionale, n°44
33026 - Paluzza (Ud)
Tel/Fax 0433890282

www.arkboz.com
andrea@4ad.it

Relazione tecnica illustrativa – Estratto introduttivo generale

L'edificio è stato realizzato nel 1977 ed è composto da semplici pannelli modulari prefabbricati da 16 cm di spessore in calcestruzzo armato con intercapedine d'aria interna, a ridosso dei quali è stata realizzata internamente nelle zone destinate ad attività didattiche una controparte in mattoni forati da 8 cm con interposta camera d'aria da 4-5 cm.

In ogni qual modo tale pacchetto edilizio è totalmente privo di alcun strato isolante al pari della struttura dei pavimenti contro terra, dove è stato realizzato un vespaio areato secondo i canoni igienico sanitari vigenti, ma che però comporta un notevole dispendio energetico e conseguente discomfort ambientale, rimarcato dal fatto che attualmente la direzione didattica tende a collocare le aule frequentate più a lungo al primo piano che risulta effettivamente più caldo.

- CONTENUTI:
- A- Introduzione e specifiche generali
 - B- Diagnosi energetica complesso esistente
 - C- Diagnosi energetica intervento di riqualificazione
 - D- Perizia di stima economica intervento migliorativo
 - E- Perizia di stima economica parametrata intervento ex-novo

Viste stato di fatto – *Fronte principale Ovest*



Condizioni climatico ambientali – Dati generali Villa Santina (Udine)

Latitudine 46,41 Nord
Longitudine 12,92 Est
Altitudine 363 m.s.l.m.
Irraggiamento 1272 kWh/ m²a
Gradi Giorno 3109
Zona climatica F

TEMPERATURE:

Fatt. altitudine	178	Temperature medie mensili esterne											
250 m	Altitudine [m]	TeGen [°C]	TeFeb [°C]	TeMar [°C]	TeApr [°C]	TeMag [°C]	TeGiu [°C]	TeLug [°C]	TeAgo [°C]	TeSet [°C]	TeOtt [°C]	TeNov [°C]	TeDic [°C]
Udine	113 m	3,5	5,0	8,6	13,3	17,3	21,1	23,3	23,1	19,8	14,2	8,7	4,8
Villa Santina	363 m	2,1	3,6	7,2	11,9	15,9	19,7	21,9	21,7	18,4	12,8	7,3	3,4

IRRAGGIAMENTO:

Villa Santina	363 m	Gen	Feb	Mar	Apr	Mag	Giu	Lug	Ago	Set	Ott	Nov	Dic
Sud	1.011	68,9	74,7	91,3	85,0	83,5	76,7	88,7	96,4	100,8	106,8	70,0	68,0
Est	892	31,0	42,0	68,9	87,5	107,6	109,2	124,9	111,1	85,0	62,9	33,3	28,4
Nord	463	13,8	18,7	31,0	44,2	64,6	73,3	75,8	55,1	35,0	24,1	15,0	12,1
Ovest	892	31,0	42,0	68,9	87,5	107,6	109,2	124,9	111,1	85,0	62,9	33,3	28,4
Radiazione globale	1.272	37,9	54,4	93,9	127,5	163,6	168,3	189,4	162,8	117,5	80,9	41,7	34,4

Condizioni climatico ambientali – Curve solari stagionali e radiazioni parametrate

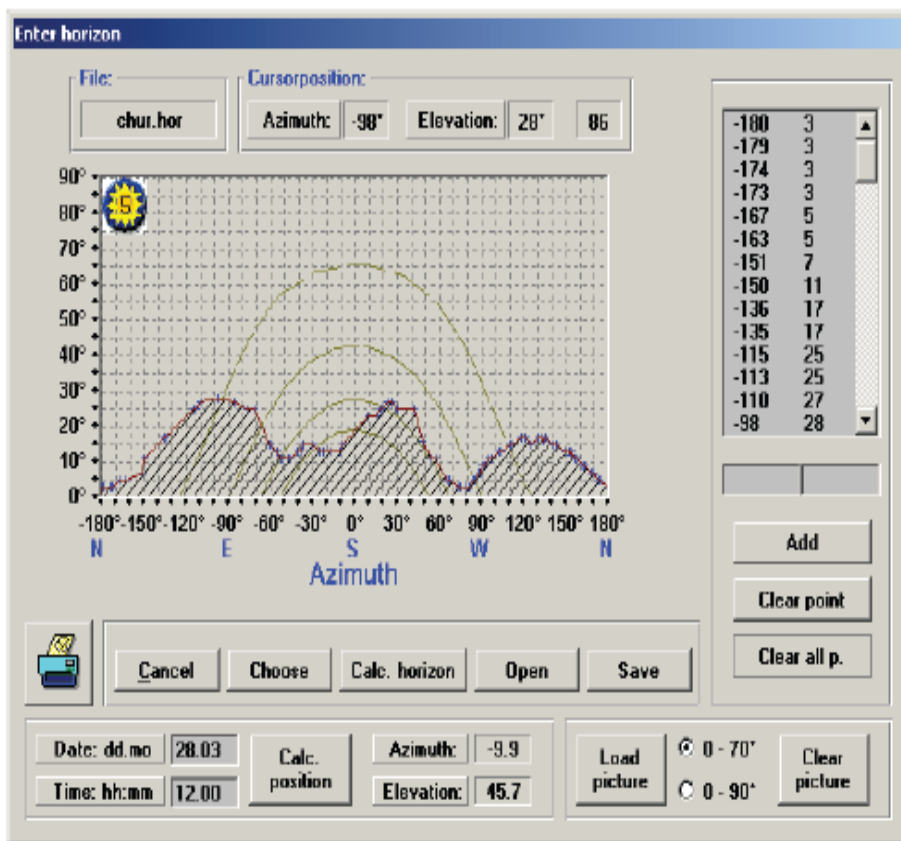

H _T	188	giorni/a
G _t	64	kKh/a
Est	218	kWh/(m ² a)
Sud	360	kWh/(m ² a)
Ovest	218	kWh/(m ² a)
Nord	121	kWh/(m ² a)
Orizzontale	366	kWh/(m ² a)

Specifiche dimensionali edificio esistente – Involucro e volume edilizio

A- BLOCCO AULE NORD-OVEST	Pareti esterne totali 510 mq Area riscaldabile interna 950 mq
B- BLOCCO AULE SUD-OVEST	Pareti esterne totali 575 mq Area riscaldabile interna 950 mq
C- BLOCCO AULE SUD-EST	Pareti esterne totali 575 mq <u>Area riscaldabile interna 950 mq</u> <i>VOLUME RISCALDABILE AULE DIDATTICHE: 8550 mc</i>
D- BLOCCO AUDITORIUM-MENSA	Pareti esterne totali 235 mq <u>Area riscaldabile interna 315 mq</u> <i>VOLUME RISCALDABILE AUDITORIUM-MENSA: 1260 mc</i>
E- BLOCCO PALESTRA	Pareti esterne totali 490 mq <u>Area riscaldabile interna 420 mq</u> <i>VOLUME RISCALDABILE PALESTRA: 2520 mc</i>
F- VOLUME CORRIDOIO	Pareti esterne totali 235 mq Area riscaldabile interna 315 mq
G- VOLUME CUCINE	Pareti esterne totali 530 mq <u>Area riscaldabile interna 435 mq</u> <i>VOLUME RISCALDABILE SPAZI ACCESSORI: 2250 mc</i>

INVOLUCRO E VOLUME EDILIZIO:

AREA NETTA RISCALDABILE	4335 mq
SUPERFICI VERTICALI OPACHE	2350 mq
SUPERFICI VERTICALI TRASPARENTI	800 mq
SUPERFICI PAVIMENTI CONTROTERRA	2910 mq
SUPERFICI COPERTURE PIANE	3200 mq
SUPERFICI DISPERDENTI TOTALI	9260 mq
VOLUME NETTO DISPERDENTE	14580 mc
VOLUME LORDO DISPERDENTE	16035 mc
RAPPORTO S/V DISPERDENTE	0,58 %

Caratteristiche energetiche pacchetti costruttivi esistente – Pareti perimetrali esterne

SUPERFICIE ESTERNA LORDA DISPERDENTE

2350 mq

Parete semplice non isolata (40%)

Descrizione materiale	\varnothing [W/(mK)]	Spessore [mm]
Pannello di calcestruzzo	1,700	60
Intercapedine d' aria	0,250	40
Pannello di calcestruzzo	1,700	60

Valore U: **2,496** W/(m²K)

Parete semplice contro paretata (60%)

Descrizione materiale	\varnothing [W/(mK)]	Spessore [mm]
Pannello di calcestruzzo	1,700	60
Intercapedine d' aria	0,250	40
Pannello di calcestruzzo	1,700	60
Intercapedine d' aria	0,250	40
Laterizio forato	0,500	80
Intonaco di calce e gesso	0,700	15

Valore U: **1,348** W/(m²K)

MEDIA PONDERATA:

Valore U: **1,802** W/(m²K)

Caratteristiche energetiche pacchetti costruttivi esistente – *Orizzontamenti superiori ed inferiori*

COPERTURE PIANE:

SUPERFICIE ESTERNA LORDA DISPERDENTE 3200 mq

Copertura piana		
Descrizione materiale	\varnothing [W/(mK)]	Spessore [mm]
Cartongesso	0,200	12
Pannelli di legno mineralizzato	0,100	40
Intercapedine d' aria ferma	1,300	200
Caldana calcestruzzo	2,300	50
Isolante sintetico	0,040	50
Ghiaino drenante	2,000	100

Valore U: **0,482** W/(m²K)

PAVIMENTI SU VESPAI AREATI:

SUPERFICIE ESTERNA LORDA DISPERDENTE 2910 mq

Pavimento su vespaio areato		
Descrizione materiale	\varnothing [W/(mK)]	Spessore [mm]
Piastrelle	1,200	15
Massetto	1,400	100
Caldana calcestruzzo	2,300	40

Valore U: **2,266** W/(m²K)

Caratteristiche energetiche pacchetti costruttivi esistente – Superfici finestrate esterne

La performance energetica dei serramenti esistenti è particolarmente bassa, pur essendo dotati di vetrocamera, però non riempita con gas tipo Argon o Krypton, dal momento che essi sono in alluminio senza taglio termico e con un alloggiamento in luce senza risvolti e/o protezioni termiche lungo l'intero perimetro d'installazione degli elementi.

SUPERFICIE ESTERNA LORDA DISPERDENTE

800 mq

Area	Orientamento delle superfici delle finestre	Radiazione globale	Ombreggiamento	Inquinamento	Incidenza non perpend. della radiazione	Parte vetrata	Valore g	Fattore di riduzione radiazione solare	Sup. finestra	Valore U finestra	Sup. vetrata	Radiaz. globale media g
%	max:	kWh/(m ² a)	0,8	0,95	0,85	%	%	%	m ²	W/(m ² K)	m ²	kWh/(m ² a)
10,6%	Est	218	0,75	0,95	0,85	78,8%	0,69	0,48	248,69	3,20	196,0	218
4,9%	Sud	360	0,75	0,95	0,85	79,2%	0,40	0,48	115,2	1,87	91,3	344
12,8%	Ovest	218	0,75	0,95	0,85	82,0%	0,69	0,50	301,1	3,11	246,9	218
5,8%	Nord	121	0,75	0,95	0,85	79,2%	0,40	0,48	137,4	1,93	108,8	68
0,0%	Orizzontale	366	0,75	0,95	0,85	0,0%	0,00	0,00	0,0	0,00	0,0	366
Somma o valore medio riferito alle finestre							0,60	0,49	802,4	2,76	643,0	

VALORE MEDIO FINESTRE:

Valore Uw: **2,76** W/(m²K)

Analisi fabbisogno energetico edificio esistente – *Indice annuale e distribuzione mensile*

CasaClima G

Fabbisogno riscaldamento:

Risultato test di pressione:

FEN:

FEP:

Energia primaria:

Carico termico:

Limite estivo:

Dati reali: Procedura annuale

188,5 kWh/(m ² a) = 19 Lt gasolio/(m ² a)
8,00 h ⁻¹
166 kJ/(m ³ giorno°C)
234 kWh/(m ² a)
274 kWh/(m ² a)
120,2 W/m ²
0,0% sopra 26 °C

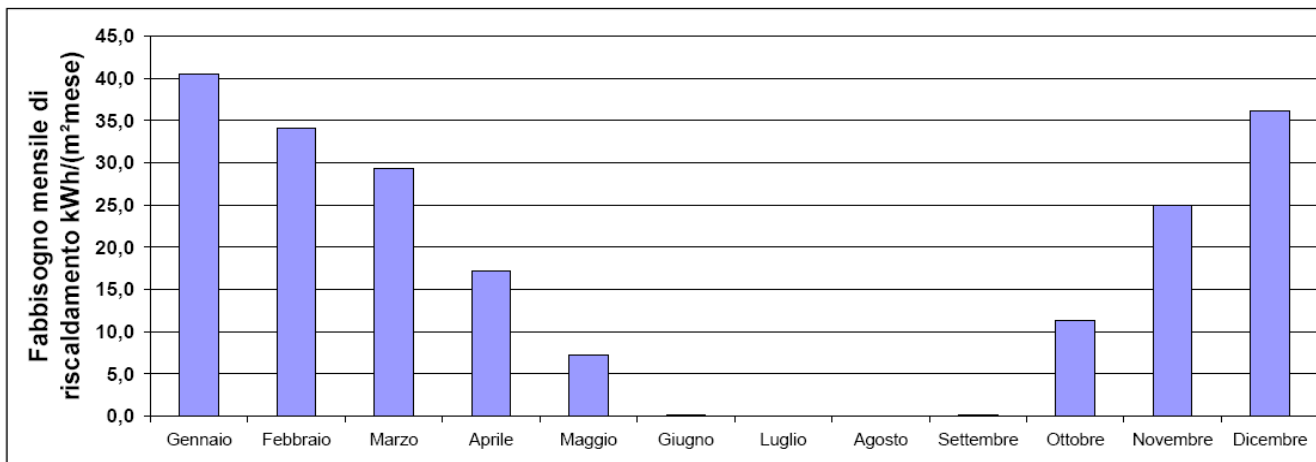

Analisi fabbisogno energetico edificio esistente – Distribuzione perdite per pacchetti costruttivi

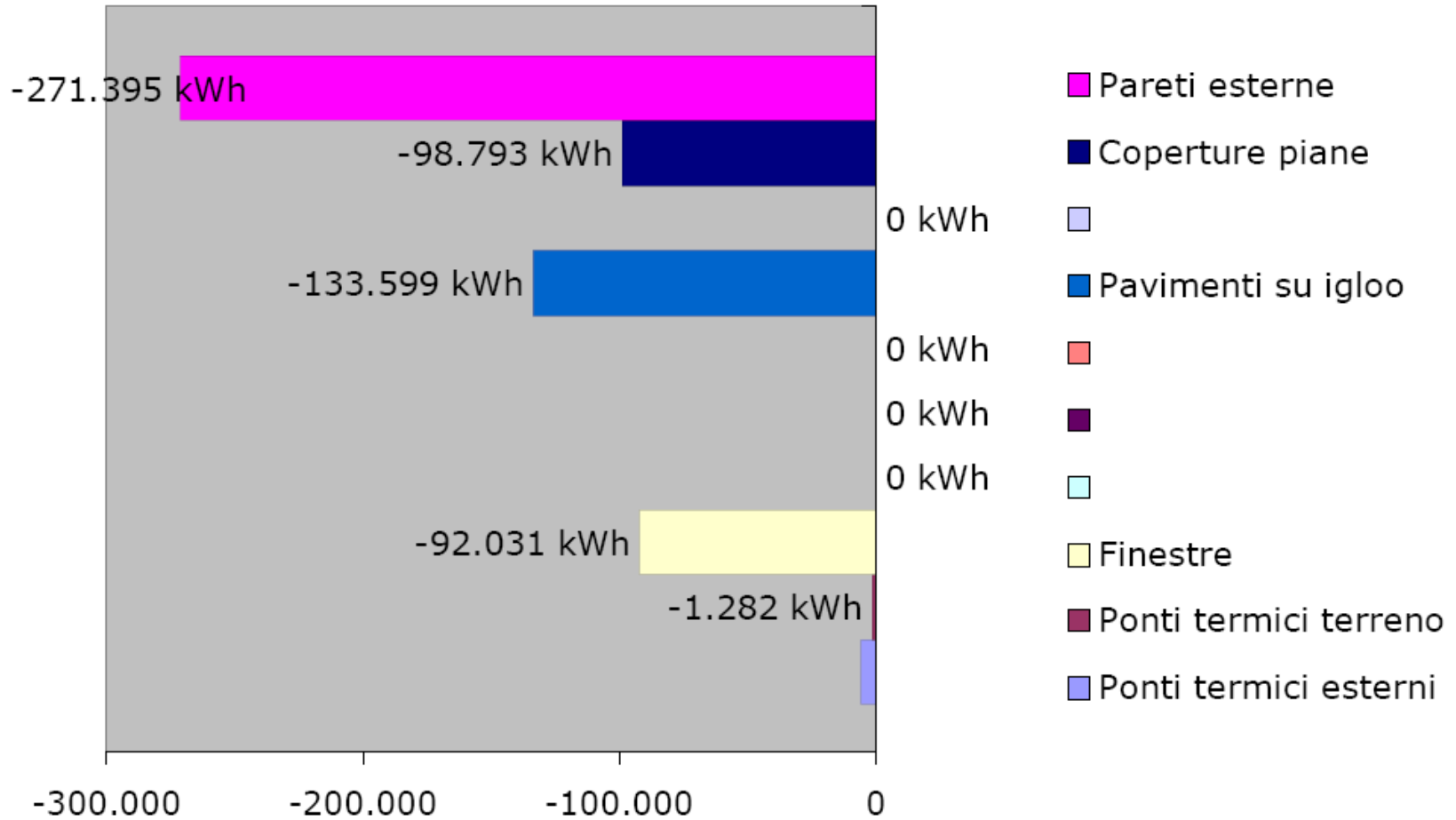

Caratteristiche energetiche pacchetti costruttivi ristrutturato – Pareti perimetrali esterne

SUPERFICIE ESTERNA LORDA DISPERDENTE

2350 mq

Parete semplice non isolata (40%)		
Descrizione materiale	\varnothing [W/(mK)]	Spessore [mm]
Pannello di calcestruzzo	1,700	60
Intercapedine d' aria	0,250	40
Pannello di calcestruzzo	1,700	60
Cappotto in polistirolo EPS	0,037	120

Valore U: **0,274** W/(m²K)

Parete semplice contro paretata (60%)		
Descrizione materiale	\varnothing [W/(mK)]	Spessore [mm]
Intonaco di calce e gesso	0,700	15
Laterizio forato	0,500	80
Intercapedine d' aria	0,250	40
Pannello di calcestruzzo	1,700	60
Intercapedine d' aria	0,250	40
Pannello di calcestruzzo	1,700	60
Cappotto in polistirolo EPS	0,037	120

Valore U: **0,251** W/(m²K)

MEDIA PONDERATA:

Valore U: **0,260** W/(m²K) Vs **1,802** W/(m²K)

Caratteristiche energetiche pacchetti costruttivi ristrutturato – Orizzontamenti superiori ed inferiori

COPERTURE PIANE:

SUPERFICIE ESTERNA LORDA DISPERDENTE 3200 mq

Copertura piana		
Descrizione materiale	\varnothing [W/(mK)]	Spessore [mm]
Cartongesso	0,200	12
Pannelli di legno mineralizzato	0,100	40
Intercapedine d' aria ferma	1,300	200
Caldana calcestruzzo	2,300	50
Isolante sintetico	0,040	50
Guaina	0,230	50
Isolamento in polistirolo EPS	0,037	120
Ghiaino drenante	2,000	100

Valore U: **0,187** W/(m²K) Vs **0,482** W/(m²K)

PAVIMENTI SU VESPAI AREATI:

SUPERFICIE ESTERNA LORDA DISPERDENTE 2910 mq

Pavimento su vespaio areato		
Descrizione materiale	\varnothing [W/(mK)]	Spessore [mm]
Piastrelle	1,200	15
Masetto	1,400	100
Isolamento in polistirolo EPS	0,037	120
Caldana calcestruzzo	2,300	40

Valore U: **0,271** W/(m²K) Vs **2,266** W/(m²K)

Caratteristiche energetiche pacchetti costruttivi ristrutturato – Superfici finestrate esterne

La performance energetica dei nuovi serramenti è decisamente elevata, essendo dotati di vetrocamera basso emissivo, riempita con gas tipo Argon o Krypton, dal momento che essi sono in alluminio con taglio termico e con un alloggiamento in battuta con risvolti e/o protezioni termiche lungo l'intero perimetro d'installazione degli elementi.

SUPERFICIE ESTERNA LORDA DISPERDENTE

800 mq

Area	Orientamento delle superfici delle finestre	Radiazione globale	Ombreggiamento	Inquinamento	Incidenza non perpend. della radiazione	Parte vetrata	Valore g	Fattore di riduzione radiazione solare	Sup. finestra	Valore U finestra	Sup. vetrata	Radiaz. globale media g
%	max:	kWh/(m ² a)	0,8	0,95	0,85	%	%	%	m ²	W/(m ² K)	m ²	kWh/(m ² a)
10,6%	Est	218	0,75	0,95	0,85	78,8%	0,63	0,48	248,69	1,15	196,0	218
4,9%	Sud	360	0,75	0,95	0,85	79,2%	0,37	0,48	115,2	0,67	91,3	344
12,8%	Ovest	218	0,75	0,95	0,85	82,0%	0,63	0,50	301,1	1,11	246,9	218
5,8%	Nord	121	0,75	0,95	0,85	79,2%	0,36	0,48	137,4	0,69	108,8	68
0,0%	Orizzontale	366	0,75	0,95	0,85	0,0%	0,00	0,00	0,0	0,00	0,0	366
Somma o valore medio riferito alle finestre							0,55	0,49	802,4	0,99	643,0	

Valore Uw: **0,99** W/(m²K) Vs **2,76** W/(m²K)

Analisi fabbisogno energetico edificio ristrutturato – *Indice annuale e distribuzione mensile*

CasaClima B

Dati reali: Procedura annuale

Fabbisogno riscaldamento:

49,5 kWh/(m²a) = 5 Lt gasolio/(m²a)

Risultato test di pressione:

4,00 h⁻¹

FEN:

44 kJ/(m³giorno°C)

FEP:

65 kWh/(m²a)

Energia primaria:

132 kWh/(m²a)

Carico termico:

38,5 W/m²

Limite estivo:

25,8%

sopra

26

°C

Fabbisogno mensile di riscaldamento
kWh/(m²mese)

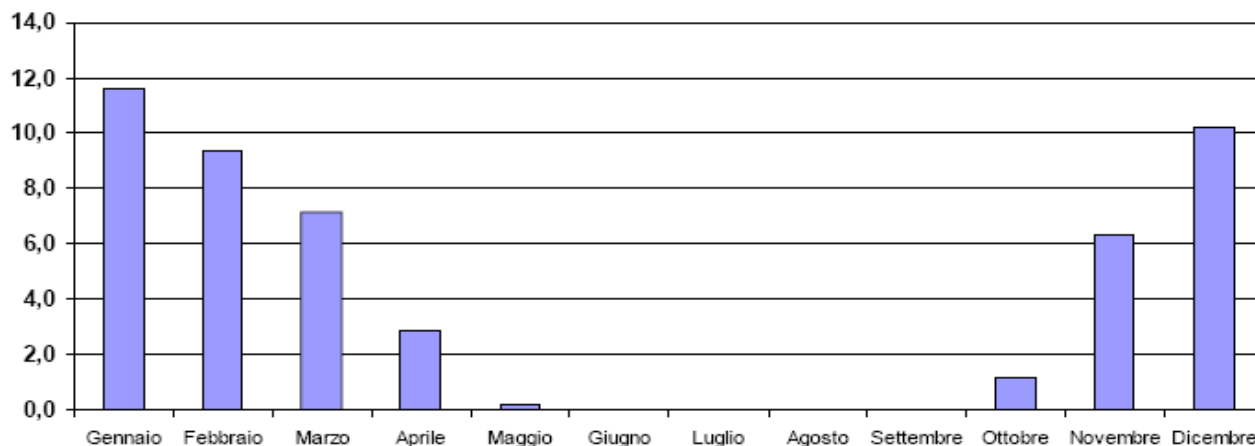

Analisi fabbisogno energetico edificio ristrutturato – Distribuzione perdite per pacchetti costruttivi

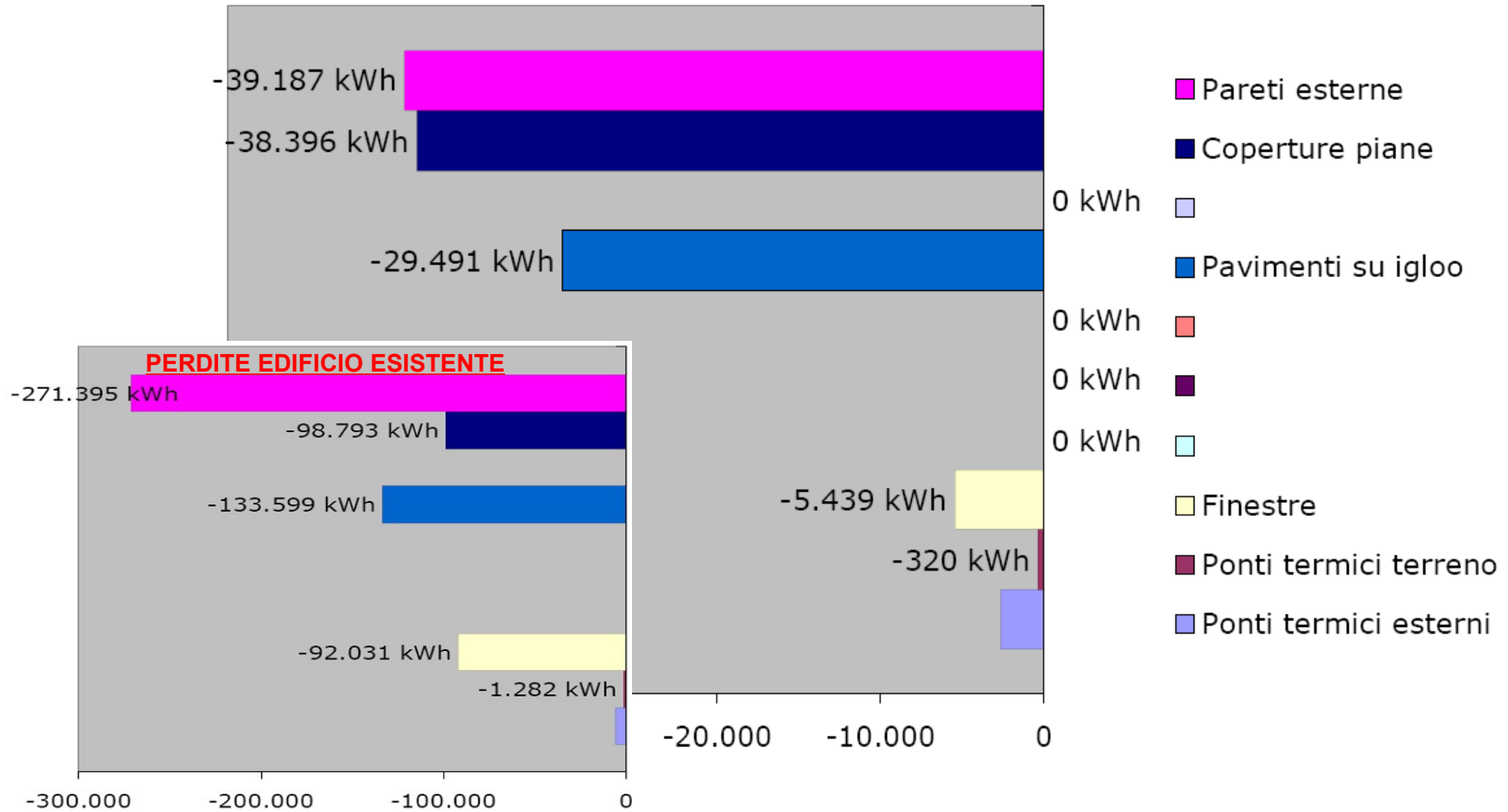

Relazione tecnica illustrativa – Estratto considerazioni conclusive

L'intervento di riqualificazione ipotizzato consiste sostanzialmente nell'applicare uno strato isolante, in questo caso in polistirolo espanso o similare, con uno spessore costante pari a 12 cm su tutto l'involucro opaco costituito dalle pareti esterne, dalla copertura piana e dai pavimenti su vespaio aerato, al quale si abbina la sostituzione delle superfici finestrate con serramenti moderni maggiormente performanti.

FABBISOGNO ENERGETICO EDIFICIO ESISTENTE:

CasaClima G

Fabbisogno riscaldamento:

Limite estivo:

Dati reali:		Procedura annuale	
188,5	kWh/(m ² a) = 19 Lt gasolio/(m ² a)		
0,0%	sopra	26	°C

FABBISOGNO ENERGETICO EDIFICIO RIQUALIFICATO:

CasaClima B

Fabbisogno riscaldamento:

Limite estivo:

Dati reali:		Procedura annuale	
49,5	kWh/(m ² a) = 5 Lt gasolio/(m ² a)		
25,8%	sopra	26	°C

Relazione tecnica illustrativa – Estratto considerazioni conclusive

Procedendo in questa maniera si raggiunge un buon livello di risparmio energetico direttamente associabile ad un incremento del comfort ambientale, dovuto ad una uniformità interna delle temperature superficiali ed ad una riduzione delle perdite per ventilazione causa spifferi ed affini.

Dall'analisi però delle prestazioni del complesso così riqualificato, si evince come venga invece acuitizzata la problematica legata ai fenomeni di surriscaldamento propria di questi manufatti prefabbricati degli anni '70-80 privi di aggetti e sistemi di ombreggiamento, dal momento che gli apporti solari vengono trattenuti all'interno dei locali ben coibentati, per cui andrebbero abbinati anche ulteriori interventi esterni atti a ridurre l'incidenza solare nelle medie stagioni e durante l'estate, per non dover ricorrere a dispendiosi sistemi di condizionamento estivo.

PROBLEMI DI SURRISCALDAMENTO EDIFICIO ESISTENTE:

Limite estivo:

0,0%

sopra

26 °C

PROBLEMI DI SURRISCALDAMENTO EDIFICIO RIQUALIFICATO:

Limite estivo:

25,8%

sopra

26 °C

Computo metrico estimativo generale – *Interventi ordinari di primaria importanza*

- PARETI PERIMETRALI ESTERNE

DESCRIZIONE LAVORAZIONE	UM	Quantità	Prezzo €/UM	Importo Euro
ISOLAMENTO ESTERNO A CAPPOTTO				
Rivestimento a cappotto murature esterne <i>Caratteristiche di capitolato:</i> Un metro quadrato di pannello isolante applicato a cappotto su parete verticale esterna.	mq	2350	80	188.000

- SUPERFICI VETRATE

SERRAMENTI APRIBILI				
Serramenti apribili in alluminio <i>Caratteristiche di capitolato:</i> Un metro quadrato di serramento apribile in legno lamellare di larice.	mq	800	400	320.000

TOTALE INTERVENTI ORDINARI: 508.000 Euro

Computo metrico estimativo generale – *Interventi straordinari di primaria importanza*

- DEMOLIZIONE PAVIMENTI ESISTENTI

DESCRIZIONE LAVORAZIONE	UM	Quantità	Prezzo €/UM	Importo Euro
DEMOLIZIONE PAVIMENTAZIONI				
Demolizioni pavimentazioni e battiscopa <i>Caratteristiche di capitolato:</i> Un metro quadro di pavimentazione e battiscopa demolita con l' ausilio degli opportuni attrezzi e/o mezzi meccanici.	mq	2910	20	58.200
DEMOLIZIONE MASSETTI				
Demolizioni massetti di pavimentazione <i>Caratteristiche di capitolato:</i> Un metro quadro di sottofondo di pavimentazione demolito con l' ausilio degli opportuni attrezzi e/o mezzi meccanici.	mq	2910	15	43.650

TOTALE: 101.850

Computo metrico estimativo generale – *Interventi straordinari di primaria importanza*

- ISOLAMENTO PAVIMENTI SU VESPAI AREATI

DESCRIZIONE LAVORAZIONE	UM	Quantità	Prezzo €/UM	Importo Euro
ISOLAMENTO TERMICO PAVIMENTAZIONE SU VESPAIO AREATO				
Rivestimento orizzontale piani di calpestio non isolati <i>Caratteristiche di capitolato:</i> Un metro quadrato di pannello isolante posato su piano orizzontale.	mq	2910	20	58.200
SOTTOFONDO PAVIMENTAZIONI INTERNE				
Sottofondo regolarizzatore per superfici piane interne <i>Caratteristiche di capitolato:</i> Un metro quadro di sottofondo in calcestruzzo armato come piano di posa per pavimentazioni interne.	mq	2910	25	72.750
PAVIMENTAZIONI INTERNE IN PIASTRELLE CERAMICHE				
Pavimento in piastrelle ceramiche monocottura <i>Caratteristiche di capitolato:</i> Un metro quadrato di pavimentazione eseguita con piastrelle ceramiche monocottura dette klinker.	mq	2910	40	116.400

TOTALE: 247.350

Computo metrico estimativo generale – *Interventi straordinari di primaria importanza*

- ISOLAMENTO COPERTURE PIANE

DESCRIZIONE LAVORAZIONE	UM	Quantità	Prezzo €/UM	Importo Euro
RIMOZIONE E RIPOSIZIONAMENTO STRATO DRENANTE				
Rimozione e riposizionamento strato di ghiaia <i>Caratteristiche di capitolato:</i> Un metro quadrato di strato di ghiaia rimosso e poi riposizionato sopra il nuovo strato isolante.	mq	3200	30	96.000
ISOLAMENTO COPERTURA PIANA				
Isolamento copertura piana <i>Caratteristiche di capitolato:</i> Un metro quadrato di pannello isolante applicato su piano orizzontale e protetto da getto di cappa in calcestruzzo.	mq	3200	50	160.000

TOTALE: 256.000

TOTALE INTERVENTI STRAORDINARI: 609.200 Euro

TOTALE INTERVENTI COMPLESSIVI: 1.117.200 Euro

Stima economica intervento – *Analisi costi unitari*

La disamina degli interventi di riqualificazione basilari per ottenere una effettiva riduzione delle perdite energetiche e di rimando un sensibile incremento del comfort ambientale interno evidenzia il fatto che tali lavori hanno diversi impatti operativi ed economici, anche se alla fine pur sembrando più onerosi e complessi quelli riguardanti i pacchetti orizzontali, essi in realtà hanno un costo unitario parametrato al metro quadro di circa il 40% in meno rispetto a quello inerente le opere che interessano le superfici verticali, anche se queste sono più semplici da realizzare.

INTERVENTI ORDINARI DI PRIMARIA IMPORTANZA:

PARETI PERIMETRALI ESTERNE

2350 m²

SUPERFICI VETRATE

800 m²

TOTALE: 3150 m²

508.000 €

COSTO UNITARIO: 161 €/m²

INTERVENTI STRAORDINARI DI PRIMARIA IMPORTANZA:

PAVIMENTI SU VESPAI AREATI

2910 m²

COPERTURE PIANE

3200 m²

TOTALE: 5910 m²

609.200 €

COSTO UNITARIO: 103 €/m

Stima economica intervento – Analisi costi globali

Oltre a questi interventi principali, se si vogliono mettere a norma anche gli obsoleti impianti esistenti, è verosimile che si debbano spendere, in base alle dimensioni del complesso, altri circa **350.000 Euro** per l'impianto termico e **250.000 Euro** per quello elettrico e grossomodo ulteriori **80.000 Euro** per realizzare opportune schermature solari lungo le finestre rivolte ad est, sud ed ovest, che sommati ai circa **1.120.000 Euro** relativi alle opere di riqualificazione energetica strettamente necessarie, implicano a questo punto un impegno finanziario complessivo che si aggira al netto dell'aliquota Iva attorno ai **1.800.000 Euro**.

COSTO COMPLESSIVO INTERVENTI PRINCIPALI: 1.117.200 Euro

COSTO COMPLESSIVO INTERVENTI GLOBALI: 1.800.000 Euro

FABBISOGNO ENERGETICO EDIFICIO RIQUALIFICATO:

CasaClima B

Fabbisogno riscaldamento:

Limite estivo:

Dati reali:

Procedura annuale

49,5

kWh/(m²a) = 5 Lt gasolio/(m²a)

25,8%

sopra

26

°C

Riqualificazione standard Passivhaus – Scuola Cepina a Valdisotto (SO) – Geom. A. Robustelli



Costo intervento 1.700.000 Euro – Calo consumi da 65.000 a 5.000 Lt di gasolio – Tempo di rientro 22 anni

4 – RASSEGNA RIQUALIFICAZIONI ENERGETICHE CASACLIMA

arch. Andrea BOZ



Via Nazionale, n° 44
33026 - Paluzza (UD)
Tel. 0433890282
andrea@4ad.it

4 – RASSEGNA RIQUALIFICAZIONI ENERGETICHE SECONDO LO STANDAR CASACLIMA

Esperienze CasaClima nella regione alpina friulana della Carnia – L'alta Valle del But

Altitudine media centri abitati 600-1000 m.sl.m.

Temperatura esterna minima di progetto -10° C

3300-3800 GG centri abitati



4 – RASSEGNA RIQUALIFICAZIONI ENERGETICHE SECONDO LO STANDAR CASACLIMA

Esperienze CasaClima nella regione alpina friulana della Carnia – *L'alta Valle del But*



Enti promotori



Con il contributo finanziario di



Con la collaborazione di



4 – RASSEGNA RIQUALIFICAZIONI ENERGETICHE SECONDO LO STANDAR CASACLIMA

Esperienze *CasaClima* nella regione alpina friulana della Carnia – *L'alta Valle del But*

Il Comune di Prato allo Stelvio:

- Val Venosta (BZ);
- 915 m.s.l.m.
- 3.381 abitanti;
- 51,37 km²;
- consumo energia fossile al 2010 = 0
(esclusi i trasporti)

Mix energetico:

- edifici CasaClima;
- biomasse legnose;
- biogas da allevamento;
- cogenerazione ad olio vegetale;
- fotovoltaico;
- eolico;
- idroelettrico.



«Piano d'azione orientato all'autosufficienza di un ambito territoriale alpino»

www.energiecomuni.info

4 – RASSEGNA RIQUALIFICAZIONI ENERGETICHE SECONDO LO STANDAR CASACLIMA

Esperienze CasaClima nella regione alpina friulana della Carnia – L'alta Valle del But

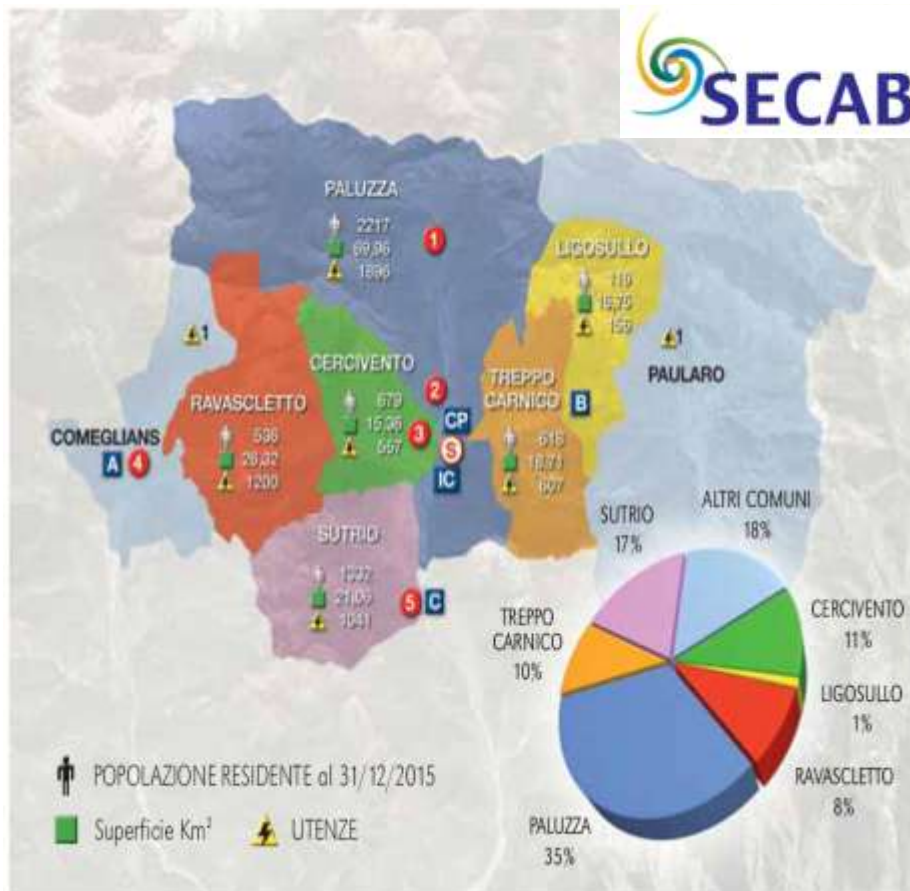

IMPIANTI DI PRODUZIONE ENERGIA ELETTRICA

1 FONTANONE - Paluzza (Timau)
In servizio dal 1913

potenza concessione 176 kW
potenza installata 380 kW



2 ENFRETORS - Paluzza
In servizio dal 1959

potenza concessione 1.450 kW
potenza installata 2.296 kW



3 MUSEIS - Cercivento
In servizio dal 1986

potenza concessione 1.030 kW
potenza installata 1.800 kW



4 MIELI - Comeglians
In servizio dal 1991

potenza concessione 2.124 kW
potenza installata 3.640 kW



5 NOIARIIS - Sutrìo
In servizio dal 2004

potenza concessione 1.584 kW
potenza installata 2.576 kW



4 – RASSEGNA RIQUALIFICAZIONI ENERGETICHE SECONDO LO STANDAR CASACLIMA

Esperienze CasaClima nella regione alpina friulana della Carnia – L'alta Valle del But

SECAB - RISPARMI ECONOMICI UTENZE SOCI AUTO CONSUMATORI							
ANNO	Centrali	Certif. Verdi	Utili	Sconto luce	Sconto oneri	Risparmio globale	
2002	4	€ 3.441	€ 855.570	€ 177.889	€ 567.400	€ 745.289	50%
2003	4	€ 21.734	€ 422.735	€ 179.009	€ 630.500	€ 809.509	50%
2004	5	€ 394.270	€ 289.890	€ 182.995	€ 682.000	€ 864.995	50%
2005	5	€ 863.838	€ 451.422	€ 186.326	€ 743.700	€ 930.026	50%
2006	5	€ 1.155.350	€ 888.481	€ 255.780	€ 958.500	€ 1.214.280	50%
2007	5	€ 828.126	€ 700.077	€ 262.286	€ 1.275.600	€ 1.537.886	50%
2008	5	€ 1.145.898	€ 1.656.269	€ 275.753	€ 1.179.500	€ 1.455.253	50%
2009	5	€ 1.001.997	€ 347.933	€ 200.289	€ 1.026.530	€ 1.226.819	50%
2010	5	€ 1.031.757	€ 665.526	€ 289.820	€ 1.000.000	€ 1.289.820	50%
2011	5	€ 863.919	€ 672.559	€ 280.388	€ 1.100.000	€ 1.380.388	50%
2012	5	€ 900.295	€ 449.906	€ 316.120	€ 1.380.000	€ 1.696.120	50%
2013	5	€ 889.719	€ 539.129	€ 200.679	€ 1.600.000	€ 1.800.679	50%
2014	5	€ 1.678.576	€ 1.641.950	€ 398.625	€ 1.650.000	€ 2.048.625	57%
2015	5	€ 269.915	€ 148.487	€ 100.477	€ 1.300.000	€ 1.400.477	40%
TOTALI 2004-2015		€ 11.023.660	€ 8.451.629	€ 2.949.538	€ 13.895.830	€ 16.845.368	50%
MEDIE 2004-2015		€ 918.638	€ 704.302	€ 245.795	€ 1.157.986	€ 1.403.781	50%
MEDIE 2004-2013		€ 907.517	€ 666.119	€ 245.044	€ 1.094.583	€ 1.339.627	50%
MEDIE 2014-2015		€ 974.246	€ 895.219	€ 249.551	€ 1.475.000	€ 1.724.551	49%

4 – RASSEGNA RIQUALIFICAZIONI ENERGETICHE SECONDO LO STANDAR CASACLIMA

Esperienze CasaClima nella regione alpina friulana della Carnia – *L'alta Valle del But*



4 – RASSEGNA RIQUALIFICAZIONI ENERGETICHE SECONDO LO STANDAR CASACLIMA

Esperienze CasaClima nella regione alpina friulana della Carnia – *L'alta Valle del But*

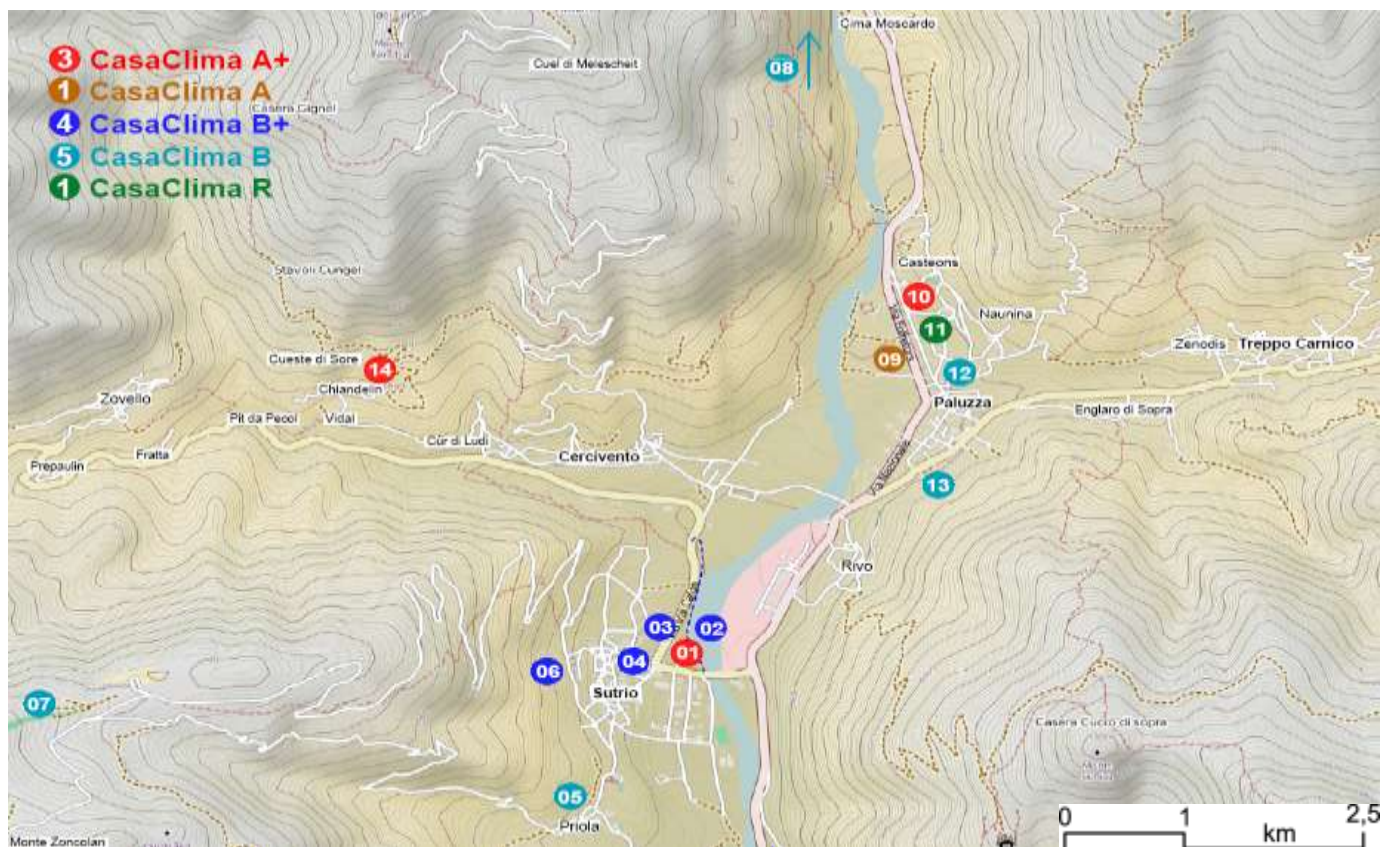

Paluzza, Sutrio, Cercivento, e Treppo Carnico / 5500 Abitanti–14 Pre/Certificazioni = 1/400 Abitanti
Provincia di Bolzano / 505.000 Abitanti–5000 Certificazioni obbligatorie = 1/100 Abitanti

4 – RASSEGNA RIQUALIFICAZIONI ENERGETICHE SECONDO LO STANDAR CASACLIMA

Esperienze CasaClima nella regione alpina friulana della Carnia – L'alta Valle del But

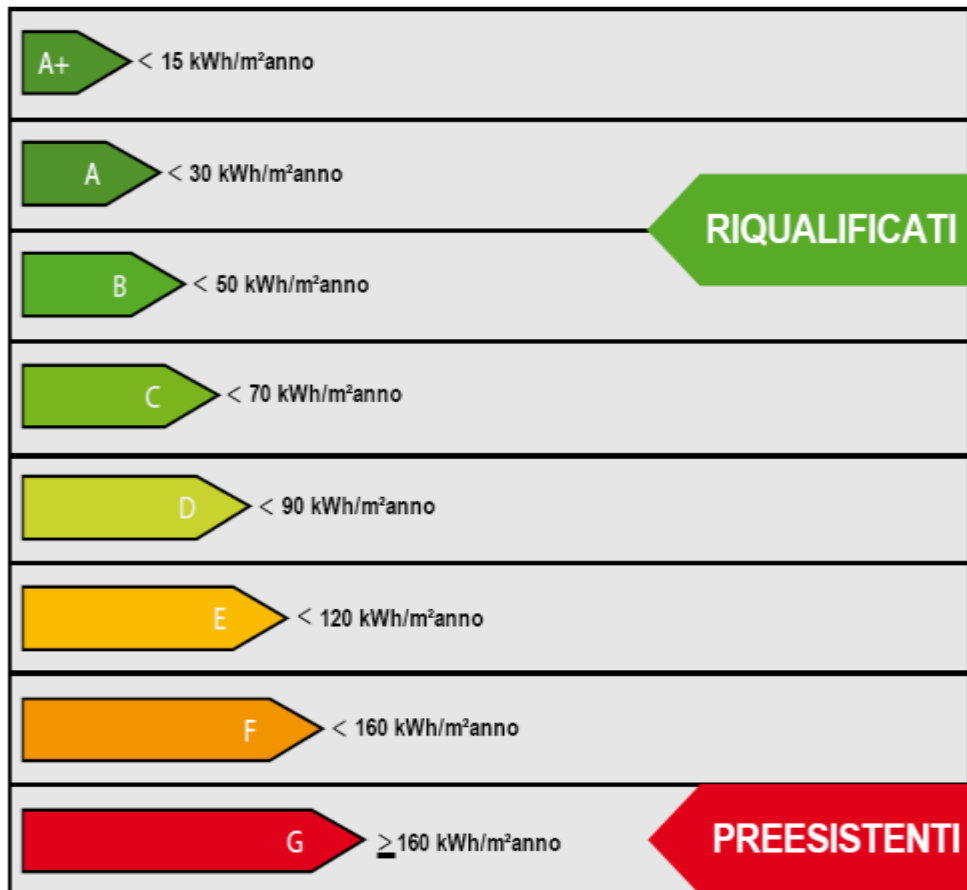

**FABBISOGNO ENERGETICO ANNUO
RISCALDAMENTO DI 3200 M NETTI**

IE_{Risc} MEDIO PONDERATO = 38 kWh/m²a

PREESISTENTI > 514.000 kWh/a
RIQUALIFICATI < 123.000 kWh/a
Differenza 390.000 kWh/a
Pari a circa 39.000 LtGas/McMet

RISPARMIO MEDIO 35/45.000 Euro/a

RISPARMIO A MQ 12,5 Euro/anno
PARI A 1250 Euro/anno OGNI 100 m²
RIDUZIONE GLOBALE CO2 10
Ton/anno

Alta valle del Bût (Udine) – 3500 GG

5000 Abitanti/3 Famiglia media
1700 Abitazioni da 120 m²
1500 Euro x 1700

Risparmio annuo 2.500.000 Euro

4 – RASSEGNA RIQUALIFICAZIONI ENERGETICHE SECONDO LO STANDAR CASACLIMA

1) POTERE CALORIFERO E RESE ECONOMICHE COMBUSTIBILI AL 2016										
RESA	N°	TIPOLOGIA COMBUSTIBILE DA RISCALDAMENTO	Unità	Costo Ivato	Potere	Costo unità	RESA x 10000	Parziale annuo		
Combust.	-	Valori tarati su un consumo annuo di 10.000kWh pari a circa 1.000 Lt di gasolio	Mix	Euro	Calor. kWh	Euro/kWh	KWh/Euro	%	Euro	Pos
SUPER	1	Legna da ardere (M20) tagliata in proprio a Km 0 per CASA STUFA	kg	€ 0,030	4,2	€ 0,007	140,0	28,28	€ 71	1°
	2	Legna da ardere (M20) tagliata in proprio a Km 0 per caldaia	kg	€ 0,030	4,2	€ 0,007	140,0	28,28	€ 71	2°
	3	Pompa di calore geotermica COP_{med}=3,5 - Socio SECAB	kWh	€ 0,357	30,0	€ 0,012	84,0	16,97	€ 119	3°
	4	Pompa di calore geotermica COP_{med}=3,5 - Italia/Non socio	kWh	€ 0,058	3,0	€ 0,019	52,0	10,50	€ 192	4°
ALTA	5	Legna da ardere in tronchi (M20) da spaccare per caldaia	kg	€ 0,085	4,2	€ 0,020	49,4	9,98	€ 202	5°
	6	Pompa di calore aerotermica COP_{med}=2,0 - Socio SECAB	kWh	€ 0,062	2,0	€ 0,031	32,5	6,56	€ 308	6°
	7	Legna da ardere (M20 - P330) in bancale - Standard CASA STUFA	kg	€ 0,140	4,2	€ 0,033	30,0	6,06	€ 333	7°
	8	Cippato stagionato (M35 - P16-45) - Fornitura entro 50 km di distanza	kg	€ 0,130	3,4	€ 0,038	26,2	5,28	€ 382	8°
	9	PdC Ibrida gas/elettricità COP_{med}=3,0 al 40% - Socio SECAB	kWh/mc	€ 0,107	2,3	€ 0,047	21,4	4,32	€ 467	9°
	10	Pompa di calore aerotermica COP_{med}=2,0 - Italia/Non socio	kWh	€ 0,101	2,0	€ 0,051	19,8	4,00	€ 505	10°
MEDIA	11	PdC Ibrida gas/elettricità COP_{med}=3,0 al 40% - Italia/Non socio	kWh/mc	€ 0,139	2,3	€ 0,060	16,5	3,34	€ 604	11°
	12	Pellets in sacchi EN Plus A1 (M10) - Caldaia/Stufa	kg	€ 0,300	4,6	€ 0,065	15,3	3,10	€ 652	12°
	13	Teleriscaldamento 500 Utenze - Esco Montagna "Tariffa Bonus"	kWh	€ 0,066	1,0	€ 0,066	15,2	3,06	€ 660	13°
	14	Metano - Caldaia a condensazione $\eta=110\%$	mc	€ 0,970	10,8	€ 0,090	11,1	2,24	€ 900	14°
	15	Radiante elettrico in Fibre di carbonio $\eta=130\%$ - Socio SECAB	kWh	€ 0,123	1,3	€ 0,095	10,6	2,13	€ 948	15°
	16	Cogenerazione a metano 30 Utenze - Media impianto SECAB	kWh	€ 0,095	1,0	€ 0,095	10,5	2,13	€ 950	16°
	17	Metano - Caldaia tradizionale	mc	€ 0,970	9,8	€ 0,099	10,1	2,04	€ 990	17°
BASSA	18	Gasolio - Caldaia codensazione	Litro	€ 1,250	11,0	€ 0,114	8,8	1,78	€ 1.136	18°
	19	GPL qualità di resa media - Serbatoio di proprietà	kg	€ 1,150	10,0	€ 0,115	8,7	1,76	€ 1.150	19°
	20	Corrente elettrica - Socio SECAB P= 3kW - 2.800 kWh/anno	kWh	€ 0,123	1,0	€ 0,123	8,1	1,64	€ 1.232	20°
	21	Gasolio - Caldaia tradizionale (Tariffa per consumi fino a 2.000 litri)	Litro	€ 1,250	10,0	€ 0,125	8,0	1,62	€ 1.250	21°
	22	Teleriscaldamento 500 Utenze - Esco Montagna "Tariffa Consumo"	kWh	€ 0,127	1,0	€ 0,127	7,9	1,59	€ 1.270	22°
	23	GPL qualità di resa media - Serbatoio in comodato d'uso	kg	€ 1,300	10,0	€ 0,130	7,7	1,55	€ 1.300	23°
	24	Radiante elettrico in Fibre di carbonio $\eta=130\%$ - Italia/Non socio	kWh	€ 0,202	1,3	€ 0,155	6,4	1,30	€ 1.554	24°
	25	Corrente elettrica - "Maggior tutela" P= 3kW - 2.800 kWh/anno	kWh	€ 0,202	1,0	€ 0,202	5,0	1,00	€ 2.020	25°
Media di riferimento esclusivamente tra generatori alimentati a gasolio e metano			Litro/Mc	€ 1,110	10,4	€ 0,107	9,4	1,89	€ 1.068	18°
MEDIA GENERALE TRA TUTTE LE DIVERSE TIPOLOGIE DI COMBUSTIBILI			Misto	€ 0,375	5,4	€ 0,077	14,5	2,92	€ 691	13°
Media generale fatta sola esclusione impianti di teleriscaldamento e cogenerazione			Misto	€ 0,413	6,0	€ 0,074	14,6	2,95	€ 685	13°

NB: 10.000 kWh corrispondono a circa 1.000 litri di gasolio, 1.000 mc di gas, 10 mc di cippato, 170 sacchi di pellet (3 bancali), 25 quintali di legna da ardere

4 – RASSEGNA RIQUALIFICAZIONI ENERGETICHE SECONDO LO STANDAR CASACLIMA

2) RESE ECONOMICHE COMBUSTIBILI AL 2016 + GENERATORE DI CALORE									
RESA	N°	TIPOLOGIA COMBUSTIBILE DA RISCALDAMENTO	Resa 10000kWh	Generatore	Durata	Incidenza	Parziale annuo		
Combust.	-	Valori tarati su un consumo annuo di 10.000kWh pari a circa 1.000 Lt di gasolio	Euro/anno	Pos	Escluso imp.	Anni	Media anno	Comb+Gen.	Pos
SUPER	1	Legna da ardere (M20) tagliata in proprio a Km 0 per CASA STUEA	€ 71	1°	€ 7.500	20	€ 375	€ 446	1°
	2	Legna da ardere (M20 - P330) in bancale - Standard CASA STUEA	€ 333	7°	€ 7.500	20	€ 375	€ 708	2°
	3	Pompa di calore geotermica COP_{med}=3,5 - Socio SECAB	€ 119	3°	€ 20.000	30	€ 667	€ 786	3°
	4	Legna da ardere (M20) tagliata in proprio a Km 0 per caldaia	€ 71	2°	€ 15.000	20	€ 750	€ 821	4°
ALTA	5	Pompa di calore geotermica COP_{med}=3,5 - Italia/Non socio	€ 192	4°	€ 20.000	30	€ 667	€ 859	5°
	6	Legna da ardere in tronchi (M20) da spaccare per caldaia	€ 202	5°	€ 15.000	20	€ 750	€ 952	6°
	7	PdC Ibrida gas/elettricità COP_{med}=3,0 al 40% - Socio SECAB	€ 467	9°	€ 7.500	15	€ 500	€ 967	7°
	8	Radiante elettrico in Fibre di carbonio $\eta=130\%$ - Socio SECAB	€ 948	15°	€ 1.000	40	€ 25	€ 973	8°
	9	Pompa di calore aerotermica COP_{med}=2,0 - Socio SECAB	€ 308	6°	€ 10.000	15	€ 667	€ 975	9°
	10	Pellets in sacchi EN Plus A1 (M10) - Caldaia/Stufa	€ 652	12°	€ 5.000	15	€ 333	€ 986	10°
MEDIA	11	Metano - Caldaia a condensazione $\eta=110\%$	€ 900	14°	€ 2.500	15	€ 167	€ 1.066	11°
	12	PdC Ibrida gas/elettricità COP_{med}=3,0 al 40% - Italia/Non socio	€ 604	11°	€ 7.500	15	€ 500	€ 1.104	12°
	13	Metano - Caldaia tradizionale	€ 990	17°	€ 2.000	15	€ 133	€ 1.123	13°
	14	Pompa di calore aerotermica COP_{med}=2,0 - Italia/Non socio	€ 505	10°	€ 10.000	15	€ 667	€ 1.172	14°
	15	Corrente elettrica - Socio SECAB P= 3kW - 2.800 kWh/anno	€ 1.232	20°	€ 500	30	€ 17	€ 1.249	15°
	16	Gasolio - Caldaia codensazione	€ 1.136	18°	€ 3.500	15	€ 233	€ 1.370	16°
	17	Cippato stagionato (M35 - P16-45) - Fornitura entro 50 km di distanza	€ 382	8°	€ 20.000	20	€ 1.000	€ 1.382	17°
BASSA	18	GPL qualità di resa media - Serbatoio di proprietà	€ 1.150	19°	€ 4.000	15	€ 267	€ 1.417	18°
	19	GPL qualità di resa media - Serbatoio in comodato d'uso	€ 1.300	23°	€ 2.000	15	€ 133	€ 1.433	19°
	20	Gasolio - Caldaia tradizionale (Tariffa per consumi fino a 2.000 litri)	€ 1.250	21°	€ 3.000	15	€ 200	€ 1.450	20°
	21	Radiante elettrico in Fibre di carbonio $\eta=130\%$ - Italia/Non socio	€ 1.554	24°	€ 1.000	40	€ 25	€ 1.579	21°
	22	Teleriscaldamento 500 Utenze - Esco Montagna "Tariffa Bonus"	€ 660	13°	€ 30.000	30	€ 1.000	€ 1.660	22°
	23	Corrente elettrica - "Maggior tutela" P= 3kW - 2.800 kWh/anno	€ 2.020	25°	€ 500	30	€ 17	€ 2.037	23°
	24	Cogenerazione a metano 30 Utenze - Media impianto SECAB	€ 950	16°	€ 25.000	20	€ 1.250	€ 2.200	24°
	25	Teleriscaldamento 500 Utenze - Esco Montagna "Tariffa Consumo"	€ 1.270	22°	€ 30.000	30	€ 1.000	€ 2.270	25°
Media di riferimento esclusivamente tra generatori alimentati a gasolio e metano			€ 1.068	18°	€ 2.500	15	€ 167	€ 1.234	15°
MEDIA GENERALE TRA TUTTE LE DIVERSE TIPOLOGIE DI COMBUSTIBILI			€ 691	13°	€ 10.000	22	€ 459	€ 1.150	13
Media generale fatta sola esclusione impianti di teleriscaldamento e cogenerazione			€ 685	13°	€ 7.500	21	€ 355	€ 1.040	11°

NB: 10.000 kWh corrispondono a circa 1.000 litri di gasolio, 1.000 mc di gas, 10 mc di cippato, 170 sacchi di pellet (3 bancali), 25 quintali di legna

4 – RASSEGNA RIQUALIFICAZIONI ENERGETICHE SECONDO LO STANDAR CASACLIMA

3) RESE ECONOMICHE COMBUSTIBILI AL 2016 + GENERATORE DI CALORE + IMPIANTO											
RESA	N°	TIPOLOGIA COMBUSTIBILE DA RISCALDAMENTO	Resa 10000kWh	Incidenza anno	Impianto	Durata	Incidenza	TOTALE annuo			
Combust.	-	Valori tarati su un consumo annuo di 10.000kWh pari a circa 1.000 Lt di gasolio	Combustibile	Pos	Generatore	Pos	x 150 mq risc	Anni	Media anno	Comb+Gen.	Pos
SUPER	1	Legna da ardere (M20) tagliata in proprio a Km 0 per CASA STUFA	€ 71	1°	€ 375	1°	€ 0	20	€ 0	€ 446	1°
	2	Legna da ardere (M20 - P330) in bancale - Standard CASA STUFA	€ 333	7°	€ 375	2°	€ 0	20	€ 0	€ 708	2°
	3	Radiante elettrico in Fibre di carbonio $\eta=130\%$ - Socio SECAB	€ 948	15°	€ 25	8°	€ 4.000	40	€ 100	€ 1.073	3°
	4	Pompa di calore geotermica COP _{med} =3,5 - Socio SECAB	€ 119	3°	€ 667	3°	€ 12.000	30	€ 400	€ 1.186	4°
ALTA	5	Legna da ardere (M20) tagliata in proprio a Km 0 per caldaia	€ 71	2°	€ 750	4°	€ 8.000	20	€ 400	€ 1.221	5°
	6	Pompa di calore geotermica COP _{med} =3,5 - Italia/Non socio	€ 192	4°	€ 667	5°	€ 12.000	30	€ 400	€ 1.259	6°
	7	Corrente elettrica - Socio SECAB P= 3kW - 2.800 kWh/anno	€ 1.232	20°	€ 17	15°	€ 2.000	30	€ 67	€ 1.316	7°
	8	Legna da ardere in tronchi (M20) da spaccare per caldaia	€ 202	5°	€ 750	6°	€ 8.000	20	€ 400	€ 1.352	8°
	9	Pellets in sacchi EN Plus A1 (M10) - Caldaia/Stufa	€ 652	12°	€ 333	10°	€ 8.000	15	€ 533	€ 1.519	9°
	10	Metano - Caldaia a condensazione $\eta=110\%$	€ 900	14°	€ 167	11°	€ 8.000	15	€ 533	€ 1.600	10°
MEDIA	11	PdC Ibrida gas/elettricità COP _{med} =3,0 al 40% - Socio SECAB	€ 467	9°	€ 500	7°	€ 10.000	15	€ 667	€ 1.634	11°
	12	Metano - Caldaia tradizionale	€ 990	17°	€ 133	13°	€ 8.000	15	€ 533	€ 1.666	12°
	13	Radiante elettrico in Fibre di carbonio $\eta=130\%$ - Italia/Non socio	€ 1.554	24°	€ 25	21°	€ 4.000	40	€ 100	€ 1.679	13°
	14	PdC Ibrida gas/elettricità COP _{med} =3,0 al 40% - Italia/Non socio	€ 604	11°	€ 500	12°	€ 10.000	15	€ 667	€ 1.771	14°
	15	Pompa di calore aerotermica COP _{med} =2,0 - Socio SECAB	€ 308	6°	€ 667	9°	€ 12.000	15	€ 800	€ 1.775	15°
	16	Cippato stagionato (M35 - P16-45) - Fornitura entro 50 km di distanza	€ 382	8°	€ 1.000	17°	€ 8.000	20	€ 400	€ 1.782	16°
	17	Gasolio - Caldaia codensazione	€ 1.136	18°	€ 233	16°	€ 8.000	15	€ 533	€ 1.903	17°
BASSA	18	Teleriscaldamento 500 Utenze - Esco Montagna "Tariffa Bonus"	€ 660	13°	€ 1.000	22°	€ 8.000	30	€ 267	€ 1.927	18°
	19	GPL qualità di resa media - Serbatoio di proprietà	€ 1.150	19°	€ 267	18°	€ 8.000	15	€ 533	€ 1.950	19°
	20	GPL qualità di resa media - Serbatoio in comodato d'uso	€ 1.300	23°	€ 133	19°	€ 8.000	15	€ 533	€ 1.967	20°
	21	Pompa di calore aerotermica COP _{med} =2,0 - Italia/Non socio	€ 505	10°	€ 667	14°	€ 12.000	15	€ 800	€ 1.972	21°
	22	Gasolio - Caldaia tradizionale (Tariffa per consumi fino a 2.000 litri)	€ 1.250	21°	€ 200	20°	€ 8.000	15	€ 533	€ 1.983	22°
	23	Corrente elettrica - "Maggior tutela" P= 3kW - 2.800 kWh/anno	€ 2.020	25°	€ 17	23°	€ 2.000	30	€ 67	€ 2.103	23°
	24	Teleriscaldamento 500 Utenze - Esco Montagna "Tariffa Consumo"	€ 1.270	22°	€ 1.000	25°	€ 8.000	30	€ 267	€ 2.537	24°
	25	Cogenerazione a metano 30 Utenze - Media impianto SECAB	€ 950	16°	€ 1.250	24°	€ 8.000	20	€ 400	€ 2.600	25°
Media di riferimento esclusivamente tra generatori alimentati a gasolio e metano			€ 1.068	18°	€ 1.234	15°	€ 8.000	30	€ 267	€ 1.501	9°
MEDIA GENERALE TRA TUTTE LE DIVERSE TIPOLOGIE DI COMBUSTIBILI			€ 691	13°	€ 1.150	13	€ 7.360	30	€ 245	€ 1.395	8°
Media generale fatta sola esclusione impianti di teleriscaldamento e cogenerazione			€ 685	13°	€ 1.040	11°	€ 7.273	26	€ 275	€ 1.315	7°

NB: 10.000 kWh corrispondono a circa 1.000 litri di gasolio, 1.000 mc di gas, 10 mc di cippato, 170 sacchi di pellet (3 bancali), 25 quintali di legna da ardere

4 – RASSEGNA RIQUALIFICAZIONI ENERGETICHE SECONDO LO STANDAR CASACLIMA

RESE ECONOMICHE COMBUSTIBILI AL 2016 + GENERATORE + IMPIANTO								
RESA	N°	TIPOLOGIA COMBUSTIBILE DA RISCALDAMENTO	Resa 10000kWh		Incidenza anno		Impianto	TOTALE annuo
Combust.	-	Valori tarati su un consumo annuo di 10.000kWh pari a circa 1.000 Lt di gasolio	Combustibile	Pos	Generatore	Pos	x 150 mq risc	Comb+Gen.
SUPER	1	Legna da ardere (M20) tagliata in proprio a Km 0 per CASA STUFA	€ 71	1°	€ 375	1°	€ 0	€ 446
	2	Legna da ardere (M20 - P330) in bancale - Standard CASA STUFA	€ 333	7°	€ 375	2°	€ 0	€ 708
	3	Radiante elettrico in Fibre di carbonio $\eta=130\%$ - Socio SECAB	€ 948	15°	€ 25	8°	€ 4.000	€ 1.073
	4	Pompa di calore geotermica COP _{med} =3,5 - Socio SECAB	€ 119	3°	€ 667	3°	€ 12.000	€ 1.186
ALTA	5	Legna da ardere (M20) tagliata in proprio a Km 0 per caldaia	€ 71	2°	€ 750	4°	€ 8.000	€ 1.221
	6	Pompa di calore geotermica COP _{med} =3,5 - Italia/Non socio	€ 192	4°	€ 667	5°	€ 12.000	€ 1.259
	7	Corrente elettrica - Socio SECAB P= 3kW - 2.800 kWh/anno	€ 1.232	20°	€ 17	15°	€ 2.000	€ 1.316
	8	Legna da ardere in tronchi (M20) da spaccare per caldaia	€ 202	5°	€ 750	6°	€ 8.000	€ 1.352
	9	Pellets in sacchi EN Plus A1 (M10) - Caldaia/Stufa	€ 652	12°	€ 333	10°	€ 8.000	€ 1.519
	10	Metano - Caldaia a condensazione $\eta=110\%$	€ 900	14°	€ 167	11°	€ 8.000	€ 1.600
MEDIA	11	PdC Ibrida gas/elettricità COP _{med} =3,0 al 40% - Socio SECAB	€ 467	9°	€ 500	7°	€ 10.000	€ 1.634
	12	Metano - Caldaia tradizionale	€ 990	17°	€ 133	13°	€ 8.000	€ 1.656
	13	Radiante elettrico in Fibre di carbonio $\eta=130\%$ - Italia/Non socio	€ 1.554	24°	€ 25	21°	€ 4.000	€ 1.679
	14	PdC Ibrida gas/elettricità COP _{med} =3,0 al 40% - Italia/Non socio	€ 604	11°	€ 500	12°	€ 10.000	€ 1.771
	15	Pompa di calore aerotermica COP _{med} =2,0 - Socio SECAB	€ 308	6°	€ 667	9°	€ 12.000	€ 1.775
	16	Cippato stagionato (M35 - P16-45) - Fornitura entro 50 km di distanza	€ 382	8°	€ 1.000	17°	€ 8.000	€ 1.782
	17	Gasolio - Caldaia codensazione	€ 1.136	18°	€ 233	16°	€ 8.000	€ 1.903
Media di riferimento esclusivamente tra generatori alimentati a gasolio e metano			€ 1.068	18°	€ 1.234	15°	€ 8.000	€ 1.501
MEDIA GENERALE TRA TUTTE LE DIVERSE TIPOLOGIE DI COMBUSTIBILI			€ 691	13°	€ 1.150	13	€ 7.360	€ 1.395
Media generale fatta sola esclusione impianti di teleriscaldamento e cogenerazione			€ 685	13°	€ 1.040	11°	€ 7.273	€ 1.315

NB: 10.000 kWh corrispondono a circa 1.000 litri di gasolio, 1.000 mc di gas, 10 mc di cippato, 170 sacchi di pellet (3 bancali), 25 quintali di legna

4a – RASSEGNA RIQUALIFICAZIONI ENERGETICO – STRUTTURALI DEL TIPO “ALBERGO DIFFUSO”



4a – RASSEGNA RIQUALIFICAZIONI ENERGETICO – STRUTTURALI DEL TIPO “ALBERGO DIFFUSO”

Fienile dell'800 – N° 1 Unità “Albergo diffuso” – N° 6 posti letto – CasaClima Bplus



Viste esterne preesistente e post intervento



Comune di Sutrio (UD) 3487 GG – $S_{Netta}=80\text{ mq}$ – $S/V=0,87$ – $PT_{Risc}=2,5\text{KW}$ – $IE=45\text{ kWh/m}^2\text{a}$

IMPIANTI: Termo camino pellet + Pompa di calore ACS + VMC decentrale

4a – RASSEGNA RIQUALIFICAZIONI ENERGETICO – STRUTTURALI DEL TIPO “ALBERGO DIFFUSO”

Fienile dell'800 – N° 1 Unità “Albergo diffuso” – N° 6 posti letto – CasaClima Bplus



Viste interne ambienti arredati



IMPRESA EDILE: Edil-Lema - Ravaschetto – **IMPIANTI TERMICI:** Nodale Stefano – Sutrio

IMPIANTI ELETTRICI: Filaferro Fiore - Sutrio – **INFISSI:** Casanova - Cercivento – **ARREDI:** Di Lena - Sutrio

4a – RASSEGNA RIQUALIFICAZIONI ENERGETICO – STRUTTURALI DEL TIPO “ALBERGO DIFFUSO”

Fienile dell'800 – N° 1 Unità “Albergo diffuso” – N° 6 posti letto – CasaClima Bplus



Consolidamento murature piano terra



4a – RASSEGNA RIQUALIFICAZIONI ENERGETICO – STRUTTURALI DEL TIPO “ALBERGO DIFFUSO”

Fienile dell'800 – N° 1 Unità “Albergo diffuso” – N° 6 posti letto – CasaClima Bplus



Consolidamento murature piano terra



4a – RASSEGNA RIQUALIFICAZIONI ENERGETICO – STRUTTURALI DEL TIPO “ALBERGO DIFFUSO”

Fienile dell'800 – N° 1 Unità “Albergo diffuso” – N° 6 posti letto – CasaClima Bplus



Consolidamento solaio primo piano



4a – RASSEGNA RIQUALIFICAZIONI ENERGETICO – STRUTTURALI DEL TIPO “ALBERGO DIFFUSO”

Fienile dell'800 – N° 1 Unità “Albergo diffuso” – N° 6 posti letto – CasaClima Bplus



Mantenimento strutture copertura lignea



4a – RASSEGNA RIQUALIFICAZIONI ENERGETICO – STRUTTURALI DEL TIPO “ALBERGO DIFFUSO”

Fienile dell'800 – N° 1 Unità “Albergo diffuso” – N° 6 posti letto – CasaClima Bplus



Recupero in sito trave di colmo del 1848



4a – RASSEGNA RIQUALIFICAZIONI ENERGETICO – STRUTTURALI DEL TIPO “ALBERGO DIFFUSO”

Fienile dell'800 – N° 1 Unità “Albergo diffuso” – N° 6 posti letto – CasaClima Bplus



Allungamento trave colmo con barre resinare



4a – RASSEGNA RIQUALIFICAZIONI ENERGETICO – STRUTTURALI DEL TIPO “ALBERGO DIFFUSO”

Fienile dell'800 – N° 1 Unità “Albergo diffuso” – N° 6 posti letto – CasaClima Bplus



Sottofondo isolante in vetro cellulare



4a – RASSEGNA RIQUALIFICAZIONI ENERGETICO – STRUTTURALI DEL TIPO “ALBERGO DIFFUSO”

Fienile dell'800 – N° 1 Unità “Albergo diffuso” – N° 6 posti letto – CasaClima Bplus



2/3 Isolamento continuo contro murature



4a – RASSEGNA RIQUALIFICAZIONI ENERGETICO – STRUTTURALI DEL TIPO “ALBERGO DIFFUSO”

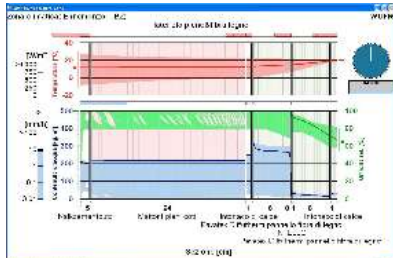

S1 - Muro bagnato dall'esterno + Isolante interno naturale + Telo
Sacche interne d'acqua = Problemi di marciscenza!!

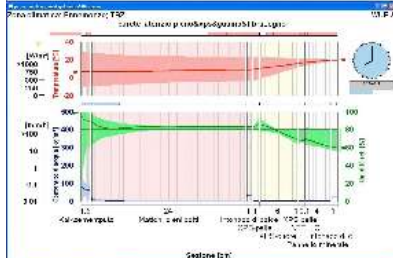

S2 - Muro bagnato dall'esterno + Isolante interno sintetico + Telo
Blocco assorbimento acqua dall'esterno, ma poco traspirabile dall'interno

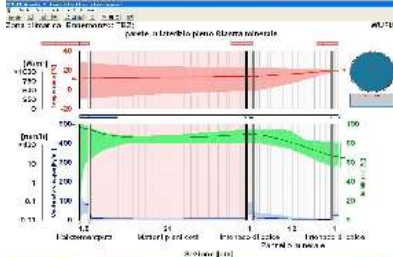

S3 - Muro bagnato dall'esterno + Isolante interno minerale
Alta traspirabilità + Imputrescibilità dei materiali

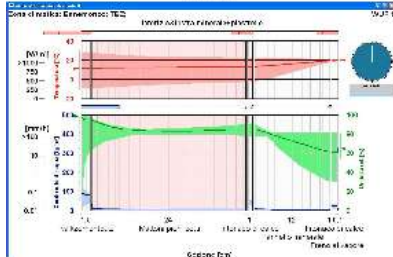

S4 - Muro bagnato dall'esterno + Isolante interno minerale + Piastrelle
Piastrella con malta = Freno al vapore lato interno

4a – RASSEGNA RIQUALIFICAZIONI ENERGETICO – STRUTTURALI DEL TIPO “ALBERGO DIFFUSO”

Fienile dell'800 – N° 1 Unità “Albergo diffuso” – N° 6 posti letto – CasaClima Bplus



1/3 Intercapedine impiantistica interna



4a – RASSEGNA RIQUALIFICAZIONI ENERGETICO – STRUTTURALI DEL TIPO “ALBERGO DIFFUSO”

Fienile dell'800 – N° 1 Unità “Albergo diffuso” – N° 6 posti letto – CasaClima Bplus



1/3 Isolamento intercapedine impiantistica



4a – RASSEGNA RIQUALIFICAZIONI ENERGETICO – STRUTTURALI DEL TIPO “ALBERGO DIFFUSO”

Fienile dell'800 – N° 1 Unità “Albergo diffuso” – N° 6 posti letto – CasaClima Bplus



Infissi posati a tenuta al vento ed al vapore



4a – RASSEGNA RIQUALIFICAZIONI ENERGETICO – STRUTTURALI DEL TIPO “ALBERGO DIFFUSO”

Fienile dell'800 – N° 1 Unità “Albergo diffuso” – N° 6 posti letto – CasaClima Bplus



Battiscopa radiante ad acqua ed elettricità



4a – RASSEGNA RIQUALIFICAZIONI ENERGETICO – STRUTTURALI DEL TIPO “ALBERGO DIFFUSO”

Fienile dell'800 – N° 1 Unità “Albergo diffuso” – N° 6 posti letto – CasaClima Bplus



Unità VMC decentrale incassata



4a – RASSEGNA RIQUALIFICAZIONI ENERGETICO – STRUTTURALI DEL TIPO “ALBERGO DIFFUSO”

Fienile dell'800 – N° 1 Unità “Albergo diffuso” – N° 6 posti letto – CasaClima Bplus



Termocamino a pellet e boiler pompa di calore



4a – RASSEGNA RIQUALIFICAZIONI ENERGETICO – STRUTTURALI DEL TIPO “ALBERGO DIFFUSO”



4a – RASSEGNA RIQUALIFICAZIONI ENERGETICO – STRUTTURALI DEL TIPO “ALBERGO DIFFUSO”

Abitazione multipiano dell'800 – N° 6 Unità “Albergo diffuso” – N° 15 posti letto – CasaClima B_{plus}



Viste esterne preesistente e post intervento



Comune di Sutrio (UD) 3487 GG – S_{Netta}=370 mq – S/V=0,60 – PT_{Risc}=9,1KW – IE=34 kWh/m²a

IMPIANTI: Caldaia a biomassa alimentata a cippato + VMC decentrali

4a – RASSEGNA RIQUALIFICAZIONI ENERGETICO – STRUTTURALI DEL TIPO “ALBERGO DIFFUSO”

Abitazione multipiano dell'800 – N° 6 Unità “Albergo diffuso” – N° 15 posti letto – CasaClima B_{plus}



Viste interne ambienti arredati



IMPRESA EDILE: Screm Costruzioni - Paularo – **IMPIANTI TERMICI:** Idrotherm – Tolmezzo
IMPIANTI ELETTRICI: Quaglia Enrico - Sutrio – **INFISSI:** MSM - Sutrio – **ARREDI:** SAMS - Sutrio

4a – RASSEGNA RIQUALIFICAZIONI ENERGETICO – STRUTTURALI DEL TIPO “ALBERGO DIFFUSO”

Abitazione multipiano dell'800 – N° 6 Unità “Albergo diffuso” – N° 15 posti letto – CasaClima B_{plus}



Pareti di spina 4 piani intelaiate in legno e pietra



4a – RASSEGNA RIQUALIFICAZIONI ENERGETICO – STRUTTURALI DEL TIPO “ALBERGO DIFFUSO”

Abitazione multipiano dell'800 – N° 6 Unità “Albergo diffuso” – N° 15 posti letto – CasaClima B_{plus}

Ing. Ario Cecotti: Teoria della dissipazione per attrito per deformazione e scorrimento mutuo tra materiali

Aumento periodo proprio della struttura Vs Risonanza con azione ciclica del sisma

Ercolano: *Opus craticium* Vs 1784 Istruzioni reali di Ferdinando IV il Borbone: *Casa baraccata/accapannata*

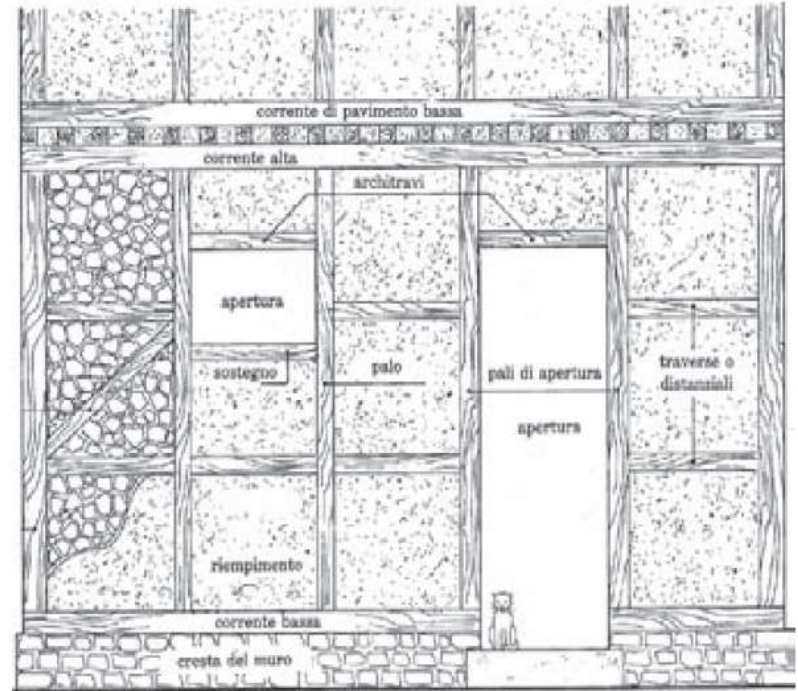

Tratto da: Le strutture di legno in zona sismica – A cura di A. Cecotti, M. Follesa e M.P. Lauriola – Ed. C.L.U.T. Torino 2007

4a – RASSEGNA RIQUALIFICAZIONI ENERGETICO – STRUTTURALI DEL TIPO “ALBERGO DIFFUSO”

Abitazione multipiano dell'800 – N° 6 Unità “Albergo diffuso” – N° 15 posti letto – CasaClima B_{plus}



Tecnica pakistana del “Dhajjidiwari”

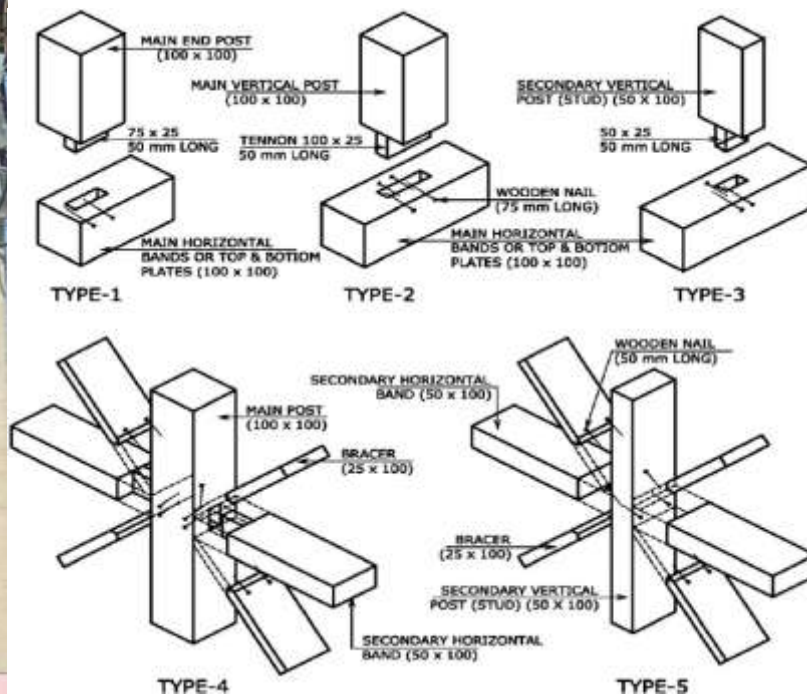

4a – RASSEGNA RIQUALIFICAZIONI ENERGETICO – STRUTTURALI DEL TIPO “ALBERGO DIFFUSO”

Abitazione multipiano dell'800 – N° 6 Unità “Albergo diffuso” – N° 15 posti letto – CasaClima B_{plus}



Tecnica portoghese della “Gaiola pombalina”



4a – RASSEGNA RIQUALIFICAZIONI ENERGETICO – STRUTTURALI DEL TIPO “ALBERGO DIFFUSO”

Abitazione multipiano dell'800 – N° 6 Unità “Albergo diffuso” – N° 15 posti letto – CasaClima B_{plus}



Case “himis” Turchia 1999 & test CNR 2013



Tratto da: Antisismica, la casa baraccata di epoca borbonica può salvare ancora molte vite – A cura di Paola Mammarella – Edilportale 29/08/2016

4a – RASSEGNA RIQUALIFICAZIONI ENERGETICO – STRUTTURALI DEL TIPO “ALBERGO DIFFUSO”

Abitazione multipiano dell'800 – N° 6 Unità “Albergo diffuso” – N° 15 posti letto – CasaClima B_{plus}

SCHEMA SISTEMA DI IRRIGIDIMENTO PARETI INTELAIATE INTERNE TIPO "FACHWERKBAU" - 1:50

PARETE INTERNA LATO OVEST

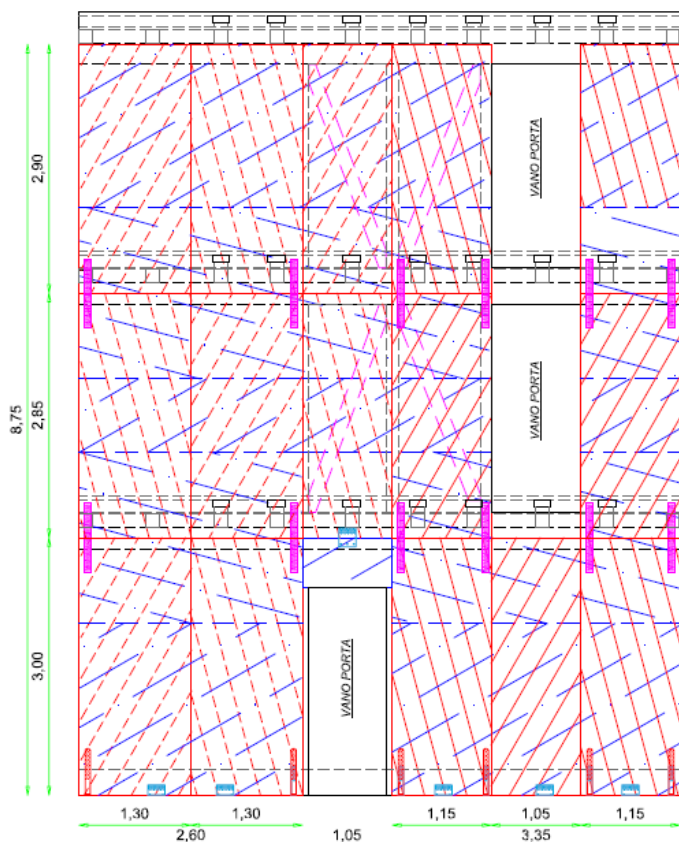

PARETE INTERNA LATO EST

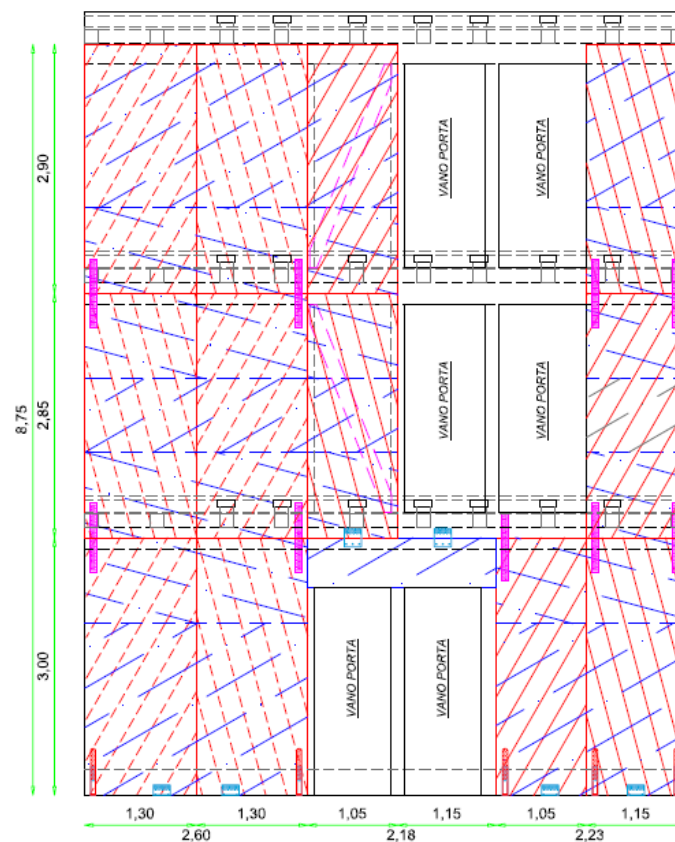

4a – RASSEGNA RIQUALIFICAZIONI ENERGETICO – STRUTTURALI DEL TIPO “ALBERGO DIFFUSO”

Abitazione multipiano dell'800 – N° 6 Unità “Albergo diffuso” – N° 15 posti letto – CasaClima B_{plus}

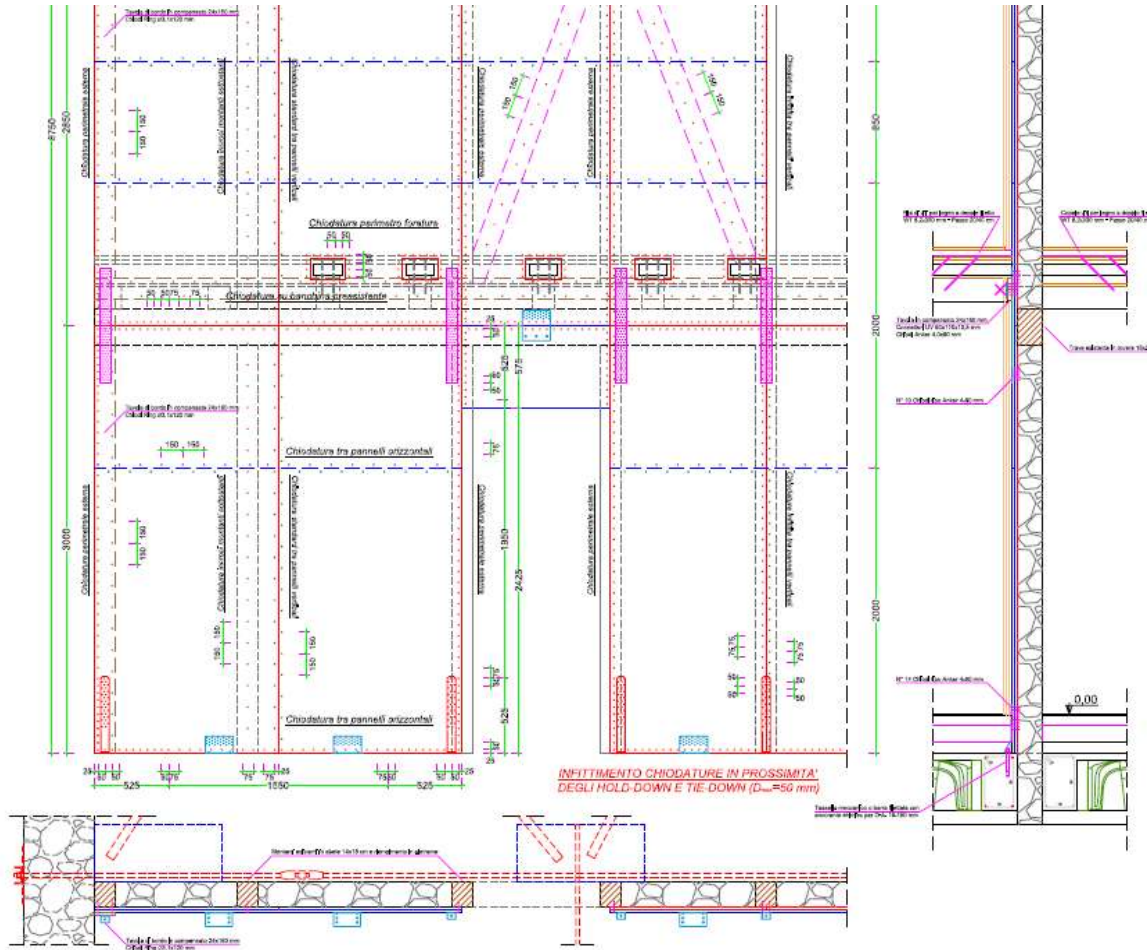

HOLD - DOWN PER ANCORAGGI A TRAZIONE SU BASAMENTO IN C.A.

WHT 340 Senza rondella + N° 26 Chiodi Anker 4.0x60 mm
Connessione su c.a., non fissurato con barra filettata $\varnothing 18 \times 160$ mm
Ancoraggio chimico con resina viciostere senza stirene CIE7

DESEGNATI TECNICI - WHT

Disegni tecnici CIE7 (www.cie7.it) - Edizione 2018 - Copyright © 2018 - CIE7
www.cie7.it - Tel. 02 80000000 - Fax 02 80000001 - Email: info@cie7.it

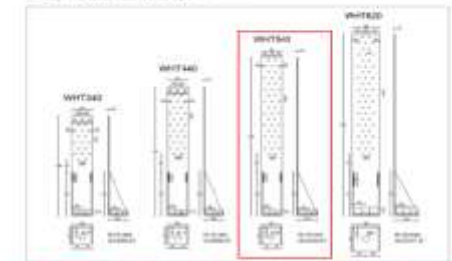

TIE - DOWN PER ANCORAGGI A TRAZIONE SU ELEMENTI LEGNEI

Sirtola forata 80 x 800 x 1,5 mm + N° 20+20 Chiodi Anker 4.0x60 mm



ANGOLARI PER ANCORAGGI A TAGLIO SU BASAMENTO IN C.A.

TITAN TCN / PLATE TCP 200 + N° 30 Chiodi Anker 4.0x60 mm
Connessioni su legno con n° 2 tirafondi DIN 571 $\varnothing 12 \times 500$ mm
Connessioni su c.a. con n° 2 ancoranti avvitati 50x4 $\varnothing 12 \times 120$ mm
Ancoraggio chimico con resina viciostere senza stirene CIE7

DESEGNATI TECNICI - TITAN

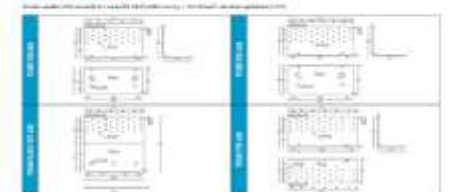

4a – RASSEGNA RIQUALIFICAZIONI ENERGETICO – STRUTTURALI DEL TIPO “ALBERGO DIFFUSO”

Abitazione multipiano dell'800 – N° 6 Unità “Albergo diffuso” – N° 15 posti letto – CasaClima B_{plus}



Pannelli di compensato irrigidenti muri intelaiati



4a – RASSEGNA RIQUALIFICAZIONI ENERGETICO – STRUTTURALI DEL TIPO “ALBERGO DIFFUSO”

Abitazione multipiano dell'800 – N° 6 Unità “Albergo diffuso” – N° 15 posti letto – CasaClima B_{plus}

I solai e la distribuzione uniforme delle sollecitazioni orizzontali **NTC2008**

- § C7.2.6 ...possono essere considerati Infinitamente rigidi nel loro piano se, modellandone la deformabilità nel piano, i loro spostamenti orizzontali massimi in condizioni sismiche non superano per più del 10% quelli calcolati con l'assunzione di piano rigido.

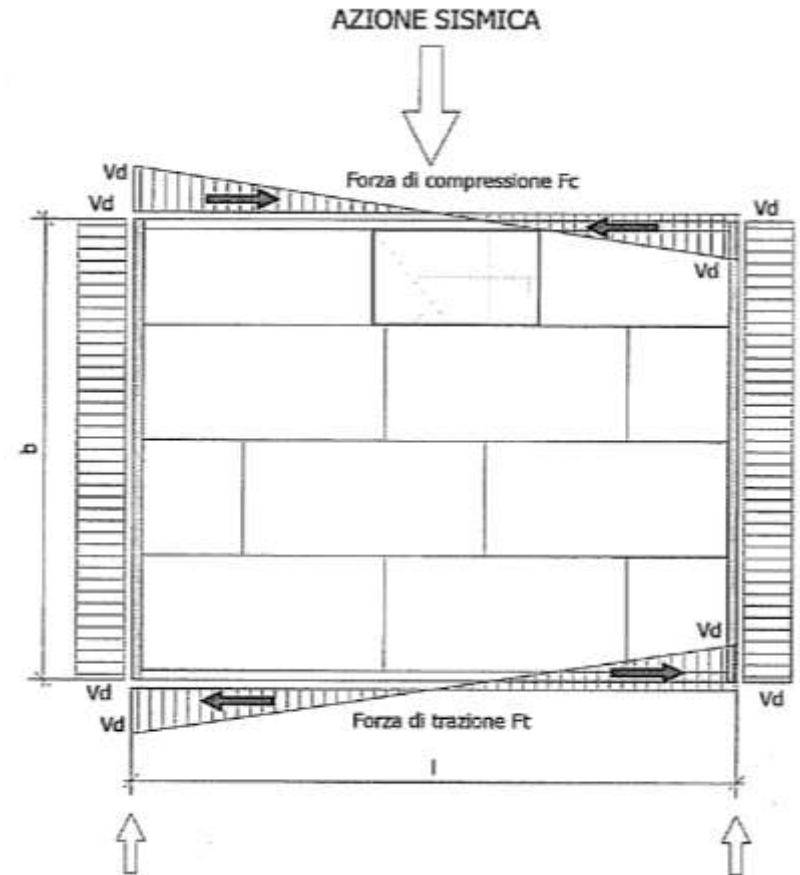
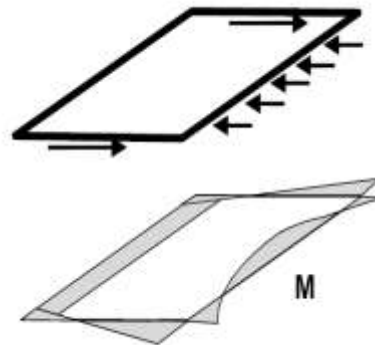
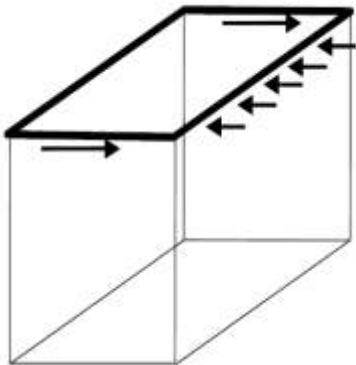

4a – RASSEGNA RIQUALIFICAZIONI ENERGETICO – STRUTTURALI DEL TIPO “ALBERGO DIFFUSO”

Abitazione multipiano dell'800 – N° 6 Unità “Albergo diffuso” – N° 15 posti letto – CasaClima B_{plus}

Collasso della parete per A) Flessione/punzonamento o per B) Scorrimento dei solai

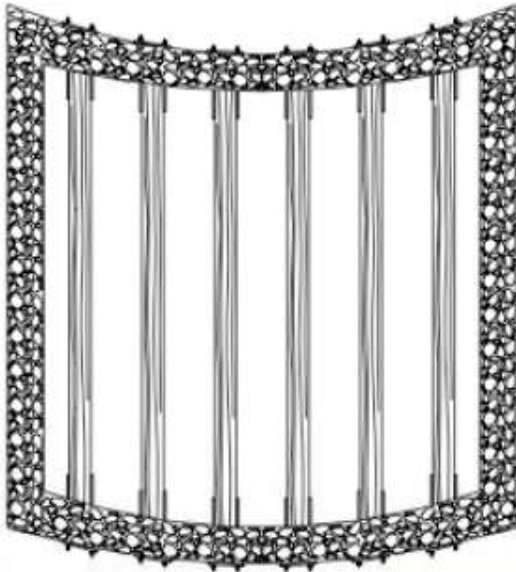

A) Flessione/Punzonamento

*Le travi sono indipendenti tra loro
con uno spostamento massimo
in mezzeria della parete*

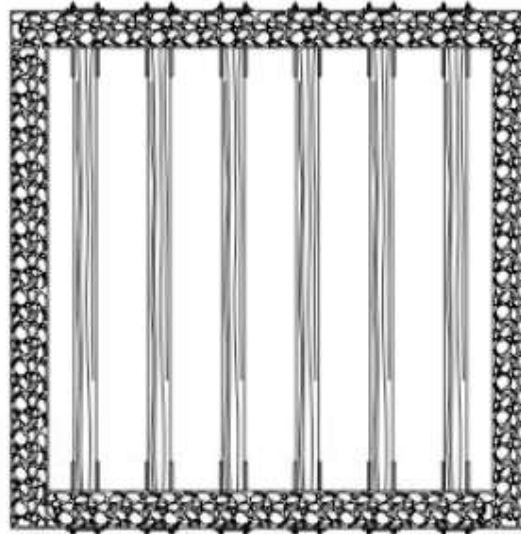

B) Scorrimento

*Le travi sono unite tra loro,
ma non controventate*

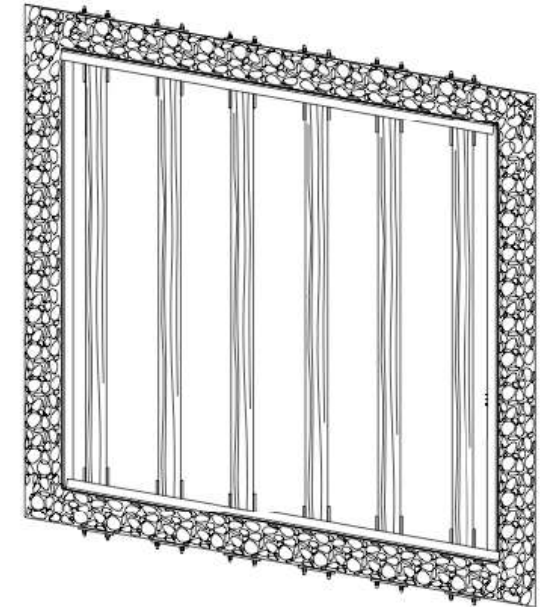

4a – RASSEGNA RIQUALIFICAZIONI ENERGETICO – STRUTTURALI DEL TIPO “ALBERGO DIFFUSO”

Abitazione multipiano dell'800 – N° 6 Unità “Albergo diffuso” – N° 15 posti letto – CasaClima B_{plus}

Figura in alto: Bollettino
Ufficiale Regione Marche, 2000

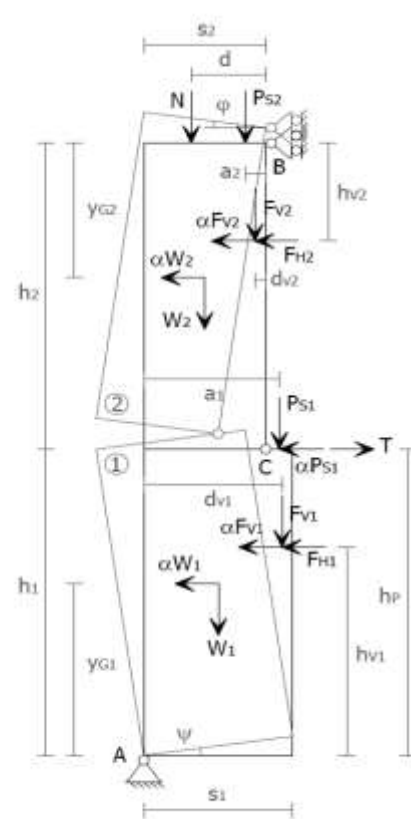
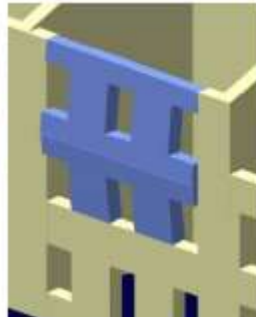

Tratto da: Schede illustrative dei principali meccanismi di collasso locali negli edifici esistenti in muratura – AA.VV. - Reluis 2012

4a – RASSEGNA RIQUALIFICAZIONI ENERGETICO – STRUTTURALI DEL TIPO “ALBERGO DIFFUSO”

Abitazione multipiano dell'800 – N° 6 Unità “Albergo diffuso” – N° 15 posti letto – CasaClima *B_{plus}*

Nel caso di analisi sismiche è necessario determinare la rigidezza nel piano dei solai per calcolare la distribuzione delle forze orizzontali derivanti dal sisma sulle singole pareti.

I due estremi sono rappresentati da:

- solaio infinitamente deformabile → $F_{orizzontale} \propto$ all'area di influenza della parete;
- solaio infinitamente rigido → $F_{orizzontale} \propto$ alla rigidezza della parete stessa.

SPERIMENTAZIONE SU SOLAI LIGNEI: RINFORZO E IRRIGIDIMENTO NEL PIANO

Tipologia di solaio: solaio di riferimento 5 m x 4 m

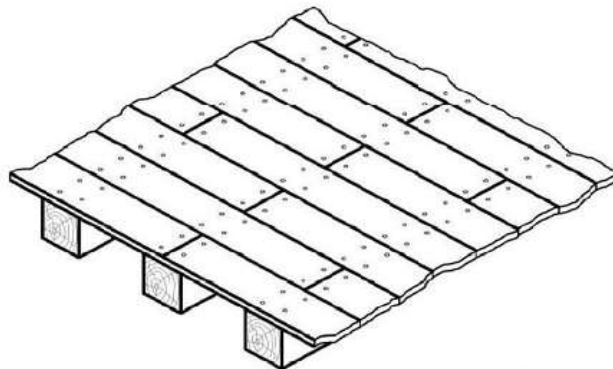

- Solaio ligneo in semplice appoggio
- Sezione dei travetti 180 x 180 mm, interasse 0,5 m
- Tavole in legno d'abete (200 mm x 30 mm)
- Chiodi Φ 2.8 x 80 (interasse 100 mm, 4 ogni intersezione tavola-travetto)
- L'impalcato è composto da un singolo strato di tavole disposte ortogonalmente alla direzione dei travetti

Influenza sulla risposta globale della rigidezza di solai lignei – Ing. Ivan Giongo et al. - ANIDIS Bari 2011

4a – RASSEGNA RIQUALIFICAZIONI ENERGETICO – STRUTTURALI DEL TIPO “ALBERGO DIFFUSO”

Abitazione multipiano dell'800 – N° 6 Unità “Albergo diffuso” – N° 15 posti letto – CasaClima B_{plus}

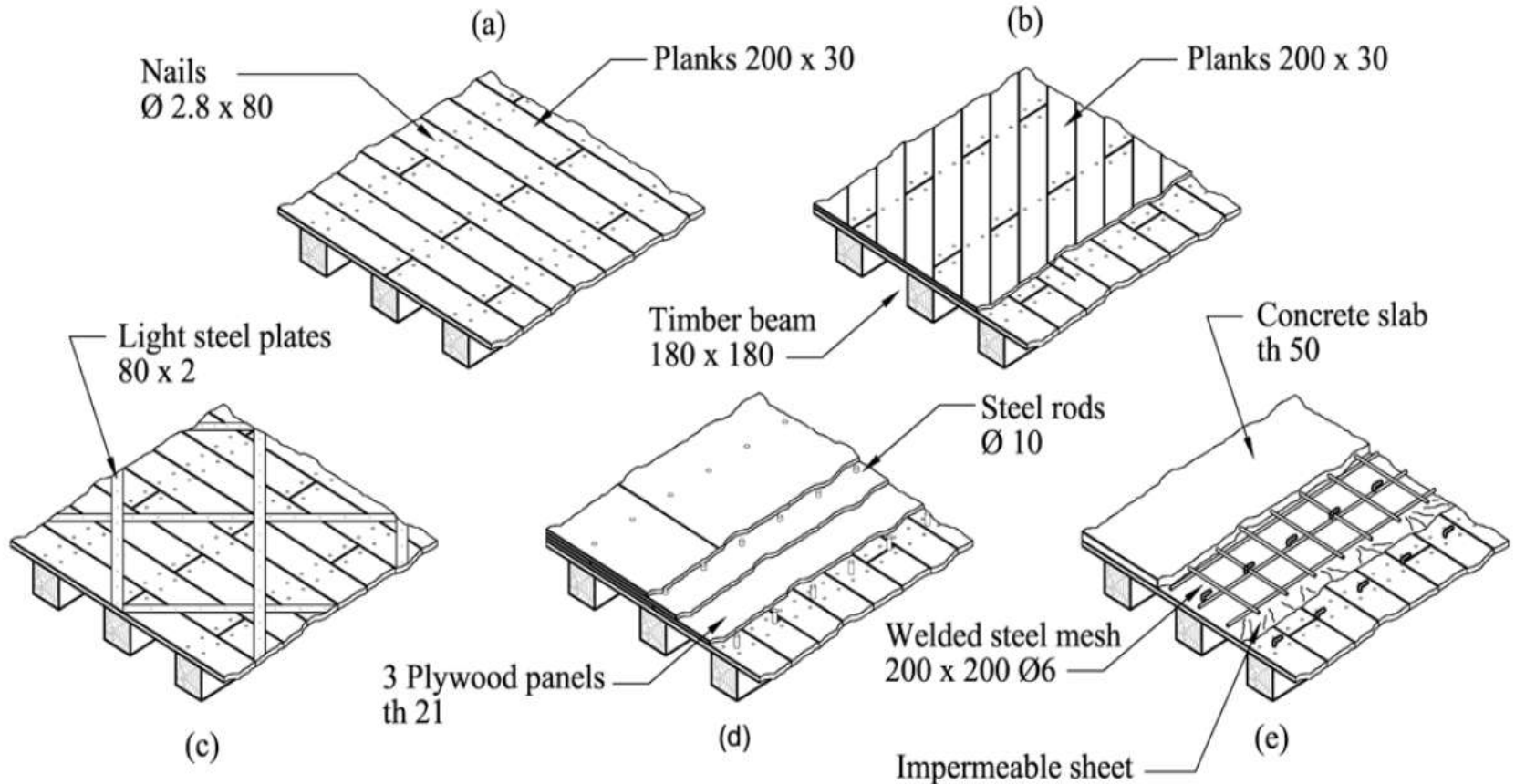

Influenza sulla risposta globale della rigidità di solai lignei – Ing. Ivan Giongo et al. - ANIDIS Bari 2011

4a – RASSEGNA RIQUALIFICAZIONI ENERGETICO – STRUTTURALI DEL TIPO “ALBERGO DIFFUSO”

Abitazione multipiano dell'800 – N° 6 Unità “Albergo diffuso” – N° 15 posti letto – CasaClima B_{plus}

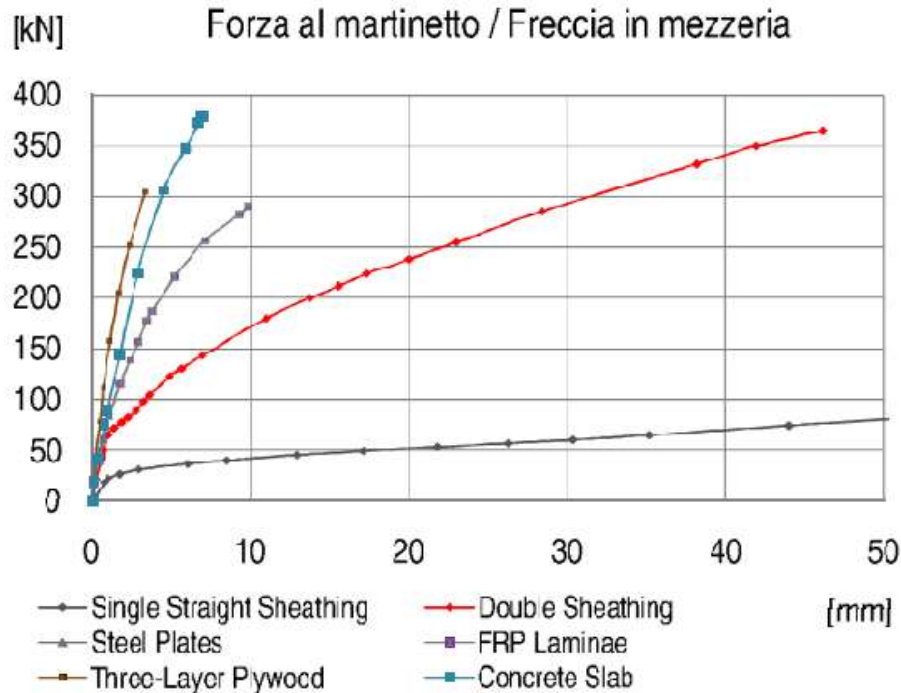

1. Doppio tavolato

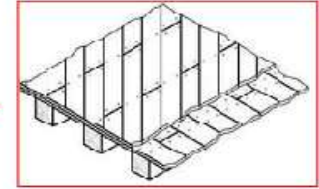

2. Bandelle metalliche

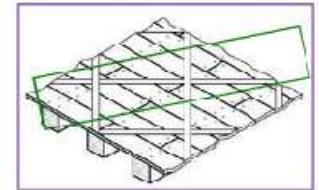

3. CFRP

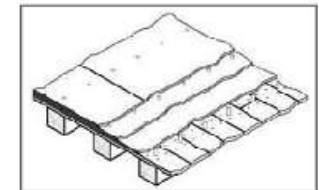

4. Pannelli compensato

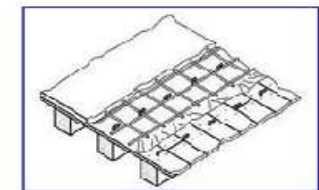

5. Soletta cls

Influenza sulla risposta globale della rigidezza di solai lignei – Ing. Ivan Giongo et al. - ANIDIS Bari 2011

4a – RASSEGNA RIQUALIFICAZIONI ENERGETICO – STRUTTURALI DEL TIPO “ALBERGO DIFFUSO”

Abitazione multipiano dell'800 – N° 6 Unità “Albergo diffuso” – N° 15 posti letto – CasaClima B_{plus}

NASTRATURE METALLICHE CONTROVENTANTI ABBINATE A TIRANTI CON CAPOCHIAVE

Saldature nastri metallici su piastre metalliche minimo 250x2,5 mm a cordone d'angolo

Saldature tiranti metallici su piastre metalliche minimo 400x8 mm a cordone d'angolo

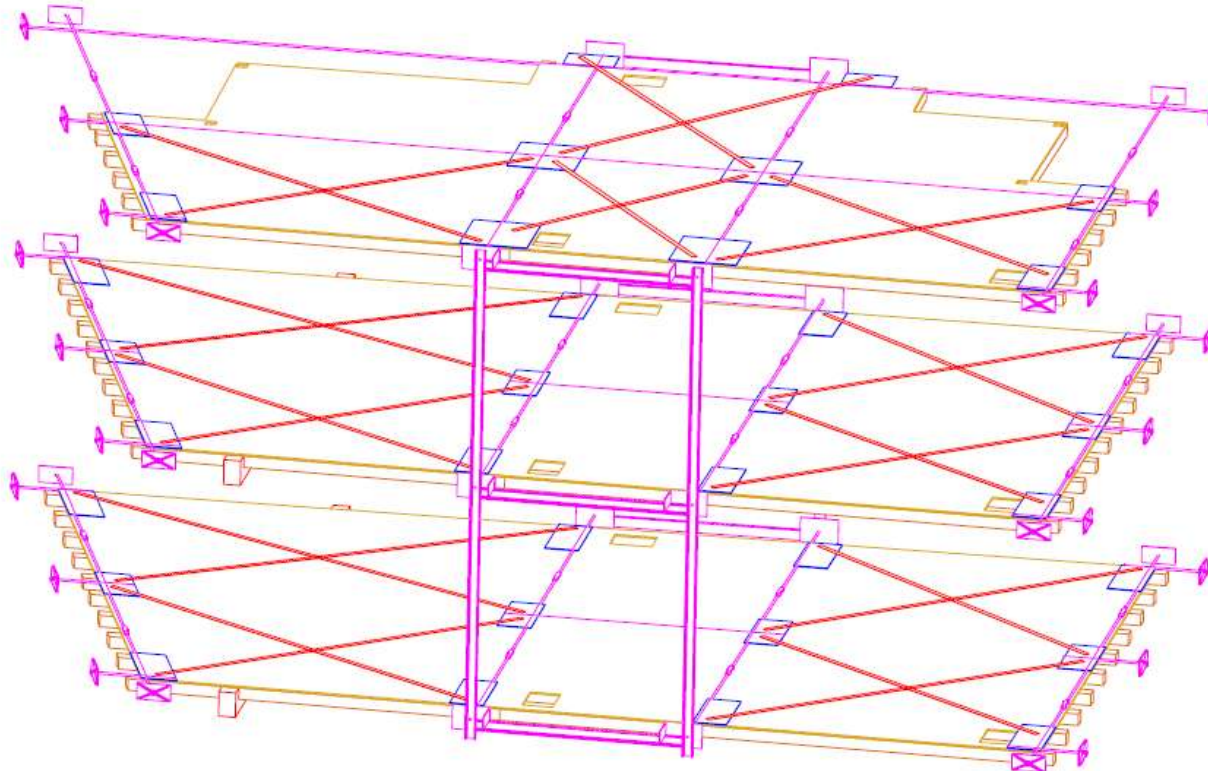

4a – RASSEGNA RIQUALIFICAZIONI ENERGETICO – STRUTTURALI DEL TIPO “ALBERGO DIFFUSO”

Abitazione multipiano dell'800 – N° 6 Unità “Albergo diffuso” – N° 15 posti letto – CasaClima B_{plus}



Ribaltamento facciate parallele ai solai



Tratto da: Prima documentazione fotografica di alcuni danni del recente evento sismico di Amatrice – A cura dell'Associazione Ingegneria Sismica Italiana

4a – RASSEGNA RIQUALIFICAZIONI ENERGETICO – STRUTTURALI DEL TIPO “ALBERGO DIFFUSO”

Abitazione multipiano dell'800 – N° 6 Unità “Albergo diffuso” – N° 15 posti letto – CasaClima B_{plus}



Telai metallici di contenimento pareti



4a – RASSEGNA RIQUALIFICAZIONI ENERGETICO – STRUTTURALI DEL TIPO “ALBERGO DIFFUSO”

Abitazione multipiano dell'800 – N° 6 Unità “Albergo diffuso” – N° 15 posti letto – CasaClima B_{plus}



Tirantature metalliche antiribaltamento



Tratto da: Prima documentazione fotografica di alcuni danni del recente evento sismico di Amatrice – A cura dell'Associazione Ingegneria Sismica Italiana

4a – RASSEGNA RIQUALIFICAZIONI ENERGETICO – STRUTTURALI DEL TIPO “ALBERGO DIFFUSO”

Abitazione multipiano dell'800 – N° 6 Unità “Albergo diffuso” – N° 15 posti letto – CasaClima B_{plus}



Nastri metallici di controventamento in piano



4a – RASSEGNA RIQUALIFICAZIONI ENERGETICO – STRUTTURALI DEL TIPO “ALBERGO DIFFUSO”

Abitazione multipiano dell'800 – N° 6 Unità “Albergo diffuso” – N° 15 posti letto – CasaClima B_{plus}

RINFORZO TRAVATURE LIGNEE CON TRAVETTI SUPERIORI IN GL24h - Sez. 20X8 cm CON LAM

- Posizionamento di fianco dei travetti con le lamelle orientate verticalmente lungo il loro asse longitudinale
- Fissaggio tra pannelli e su travi d'irrigidimento inferiori con chiodi anulati Ring Ø3,1x80 mm - Passo 100 mm
- Spessoramento inferiore in strisce di legno per livellamento quote d'estradosso tavolato prresistente
- Prolungamento travetti di rinforzo a sbalzo su zona corridoio con mutuo distacco in mezzera di 10 cm

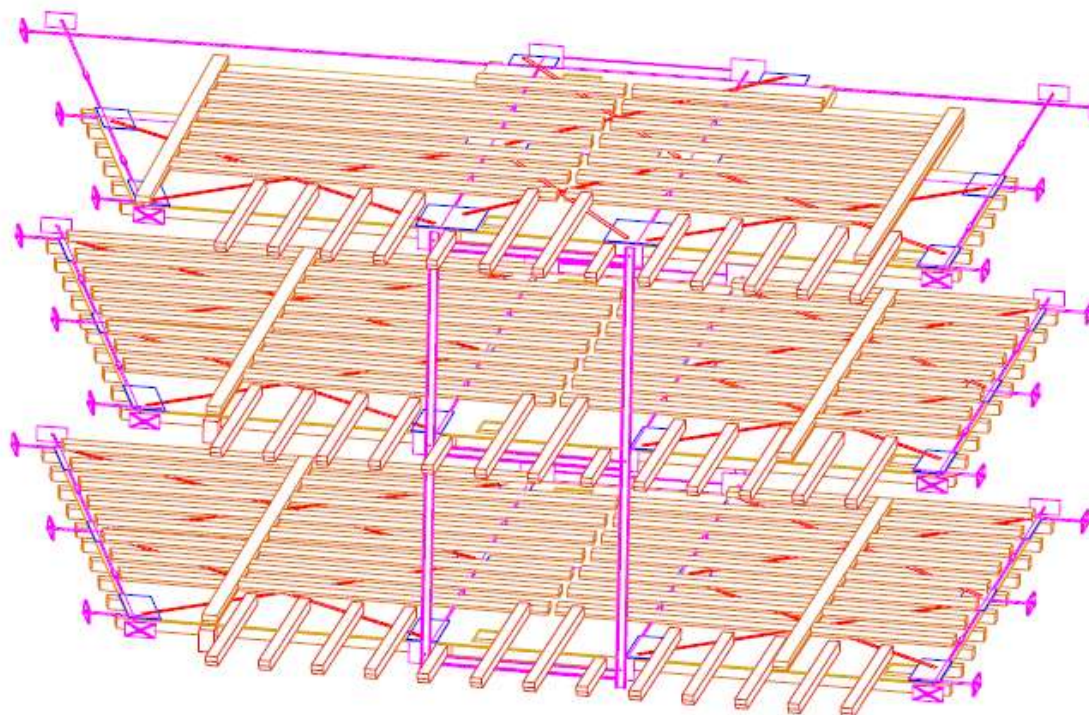

4a – RASSEGNA RIQUALIFICAZIONI ENERGETICO – STRUTTURALI DEL TIPO “ALBERGO DIFFUSO”

Abitazione multipiano dell'800 – N° 6 Unità “Albergo diffuso” – N° 15 posti letto – CasaClima B_{plus}

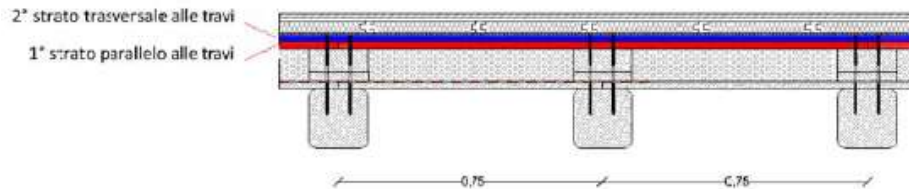

Nastrature metalliche + Travi collaboranti + Pannelli di compensato d'irrigidimento

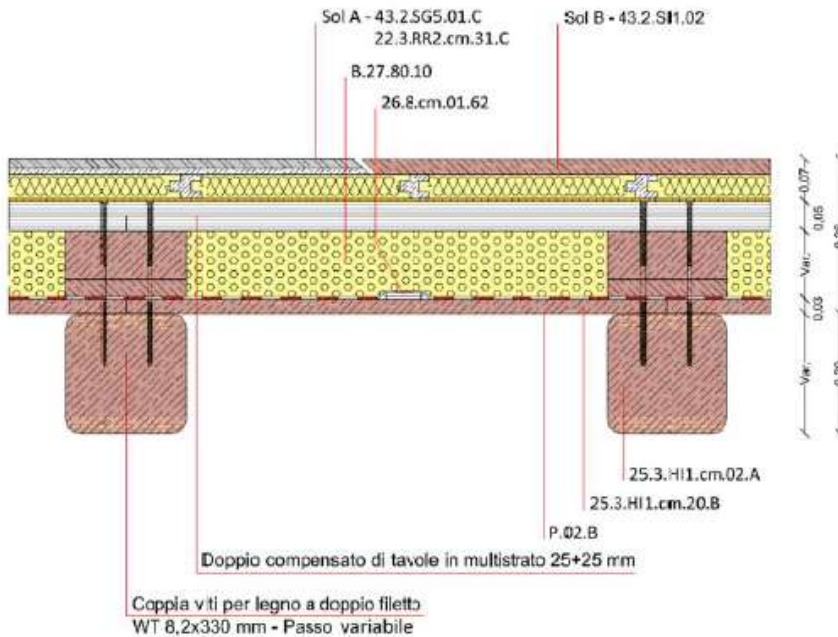
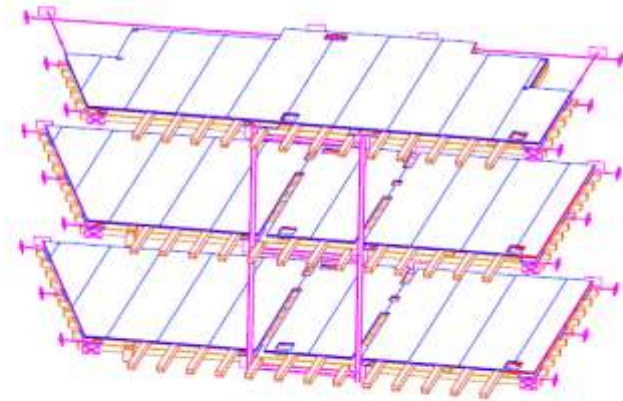

DOPPIO STRATO INCROCIATO E SFALSATO DI PANNELLI DI COMPENSATO MULTISTRATO DI PIOPPO
Fissaggio passante su travi preesistenti e di rinforzo con viti doppio filetto WT-T Ø8,2x330 mm - Passo variabile
Fissaggio tra pannelli e su travi d'irrigidimento inferiori con chiodi anulari Ring Ø3,1x80 mm - Passo 100 mm
Solidarizzazione continua su travetti d'irrigidimento e pannelli di compensato con colla poliuretanica tipo D4

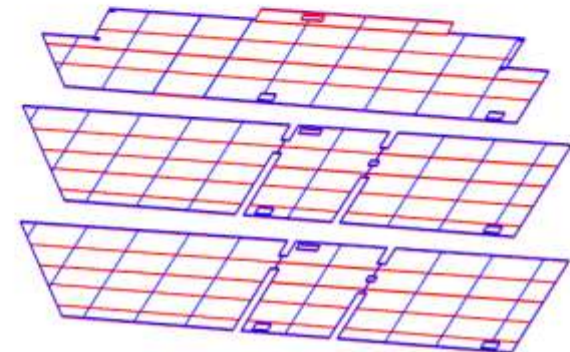

4a – RASSEGNA RIQUALIFICAZIONI ENERGETICO – STRUTTURALI DEL TIPO “ALBERGO DIFFUSO”

Abitazione multipiano dell'800 – N° 6 Unità “Albergo diffuso” – N° 15 posti letto – CasaClima B_{plus}



Travi collaboranti legno-legno di rinforzo solai



4a – RASSEGNA RIQUALIFICAZIONI ENERGETICO – STRUTTURALI DEL TIPO “ALBERGO DIFFUSO”

Abitazione multipiano dell'800 – N° 6 Unità “Albergo diffuso” – N° 15 posti letto – CasaClima B_{plus}



Travi collaboranti legno-legno di rinforzo solai



4a – RASSEGNA RIQUALIFICAZIONI ENERGETICO – STRUTTURALI DEL TIPO “ALBERGO DIFFUSO”

Abitazione multipiano dell'800 – N° 6 Unità “Albergo diffuso” – N° 15 posti letto – CasaClima B_{plus}



Contropareti perimetrali a cassero in legno



4a – RASSEGNA RIQUALIFICAZIONI ENERGETICO – STRUTTURALI DEL TIPO “ALBERGO DIFFUSO”

Abitazione multipiano dell'800 – N° 6 Unità “Albergo diffuso” – N° 15 posti letto – CasaClima B_{plus}



Isolamento insufflato entro casseri in legno



4a – RASSEGNA RIQUALIFICAZIONI ENERGETICO – STRUTTURALI DEL TIPO “ALBERGO DIFFUSO”

Abitazione multipiano dell'800 – N° 6 Unità “Albergo diffuso” – N° 15 posti letto – CasaClima *B_{plus}*



Volume ex-novo scale e bagni in X-lam



4a – RASSEGNA RIQUALIFICAZIONI ENERGETICO – STRUTTURALI DEL TIPO “ALBERGO DIFFUSO”

Abitazione multipiano dell'800 – N° 6 Unità “Albergo diffuso” – N° 15 posti letto – CasaClima B_{plus}



Giunto sismico tra le due strutture



4a – RASSEGNA RIQUALIFICAZIONI ENERGETICO – STRUTTURALI DEL TIPO “ALBERGO DIFFUSO”

Abitazione multipiano dell'800 – N° 6 Unità “Albergo diffuso” – N° 15 posti letto – CasaClima B_{plus}



Rivestimento esterno in abete termo trattato



4a – RASSEGNA RIQUALIFICAZIONI ENERGETICO – STRUTTURALI DEL TIPO “ALBERGO DIFFUSO”



4a – RASSEGNA RIQUALIFICAZIONI ENERGETICO – STRUTTURALI DEL TIPO “ALBERGO DIFFUSO”

Abitazione multipiano dell'800 – N° 4 Unità “Albergo diffuso” – N° 11 posti letto – CasaClima B



Viste esterne preesistente e post intervento



Comune di Sutrio (UD) 3487 GG – $S_{Netta}=334$ mq – $S/V=0,62$ – $PT_{Risc}=8,2$ KW – $IE=49$ kWh/m²a

IMPIANTI: Caldaia a metano e radiatori

4a – RASSEGNA RIQUALIFICAZIONI ENERGETICO – STRUTTURALI DEL TIPO “ALBERGO DIFFUSO”

Abitazione multipiano dell'800 – N° 4 Unità “Albergo diffuso” – N° 11 posti letto – CasaClima B



Viste interne ambienti arredati



IMPRESA EDILE: Tolazzi Guido - Tolmezzo – **IMPIANTI TERMICI:** Barlocco Davide – Paluzza
IMPIANTI ELETTRICI: Quaglia Enrico - Sutrio – **INFISSI:** Zanier Snc - Raveo – **ARREDI:** SAMS - Sutrio

4a – RASSEGNA RIQUALIFICAZIONI ENERGETICO – STRUTTURALI DEL TIPO “ALBERGO DIFFUSO”

Abitazione multipiano dell'800 – N° 4 Unità “Albergo diffuso” – N° 11 posti letto – CasaClima B

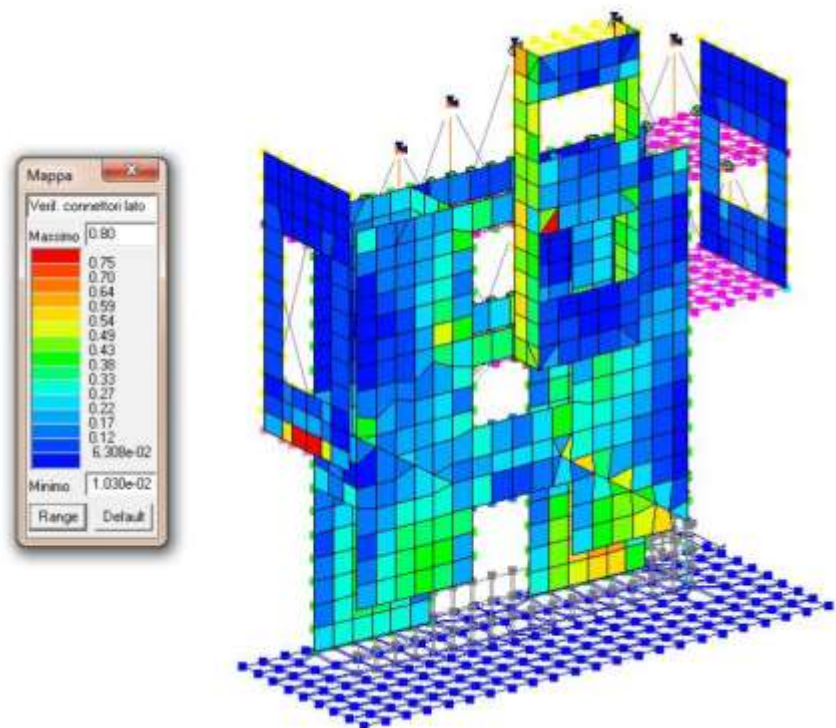

Soluzioni ingegneristiche particolari in X-lam

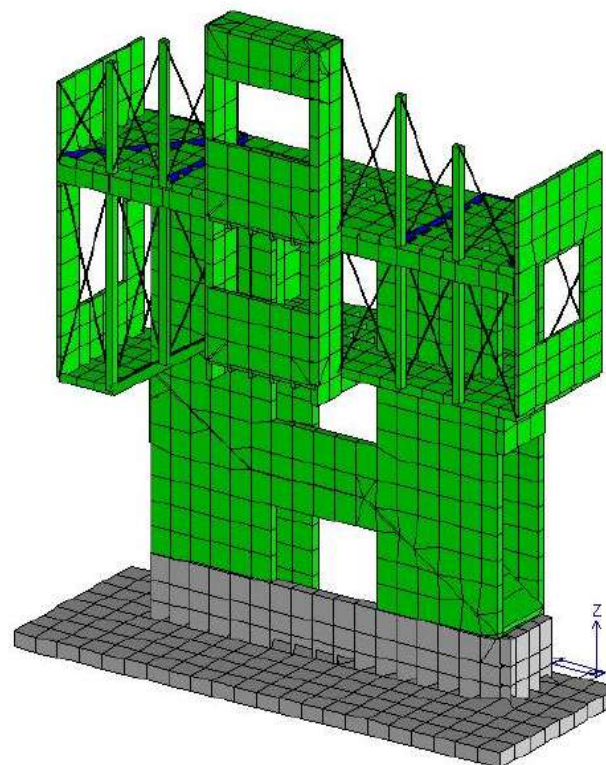

4a – RASSEGNA RIQUALIFICAZIONI ENERGETICO – STRUTTURALI DEL TIPO “ALBERGO DIFFUSO”

Abitazione multipiano dell'800 – N° 4 Unità “Albergo diffuso” – N° 11 posti letto – CasaClima B



Sollevamento pannello da 13 Q.li



4a – RASSEGNA RIQUALIFICAZIONI ENERGETICO – STRUTTURALI DEL TIPO “ALBERGO DIFFUSO”

Abitazione multipiano dell'800 – N° 4 Unità “Albergo diffuso” – N° 11 posti letto – CasaClima B



Realizzazione avanzato a sbalzo 2,50 ml



4a – RASSEGNA RIQUALIFICAZIONI ENERGETICO – STRUTTURALI DEL TIPO “ALBERGO DIFFUSO”

Abitazione multipiano dell'800 – N° 4 Unità “Albergo diffuso” – N° 11 posti letto – CasaClima B



Viste esterne volume ex-novo scale e camere



4a – RASSEGNA RIQUALIFICAZIONI ENERGETICO – STRUTTURALI DEL TIPO “ALBERGO DIFFUSO”

Abitazione multipiano dell'800 – N° 4 Unità “Albergo diffuso” – N° 11 posti letto – CasaClima B



Viste interne volume ex-novo scale e camere



4a – RASSEGNA RIQUALIFICAZIONI ENERGETICO – STRUTTURALI DEL TIPO “ALBERGO DIFFUSO”

